

TOSTEM



Mục lục

Giới thiệu Tập đoàn	04
Định hình Cách sống tương lai	07
PremiAL R100	08
Sáng tạo không gian, khơi nguồn cảm hứng	10
Thiết kế cho không gian sống lý tưởng	12
Chất lượng khách hàng mong đợi	14
Nhà máy khép kín tại Việt Nam	16
Giải pháp toàn diện về nhà ở	18
Hệ cửa đi và cửa sổ	20
GRANTS Series	22
ATIS Series	42
WE Series	64
NS Series	86
Hệ mặt dựng Ez	90
Cửa đi chính	92
GIESTA Series	94
GIESTA Airflow	104
Sản phẩm ngoại thất	110
Công trình tiêu biểu	114

DOANH THU
¥1,483.2 TỶ

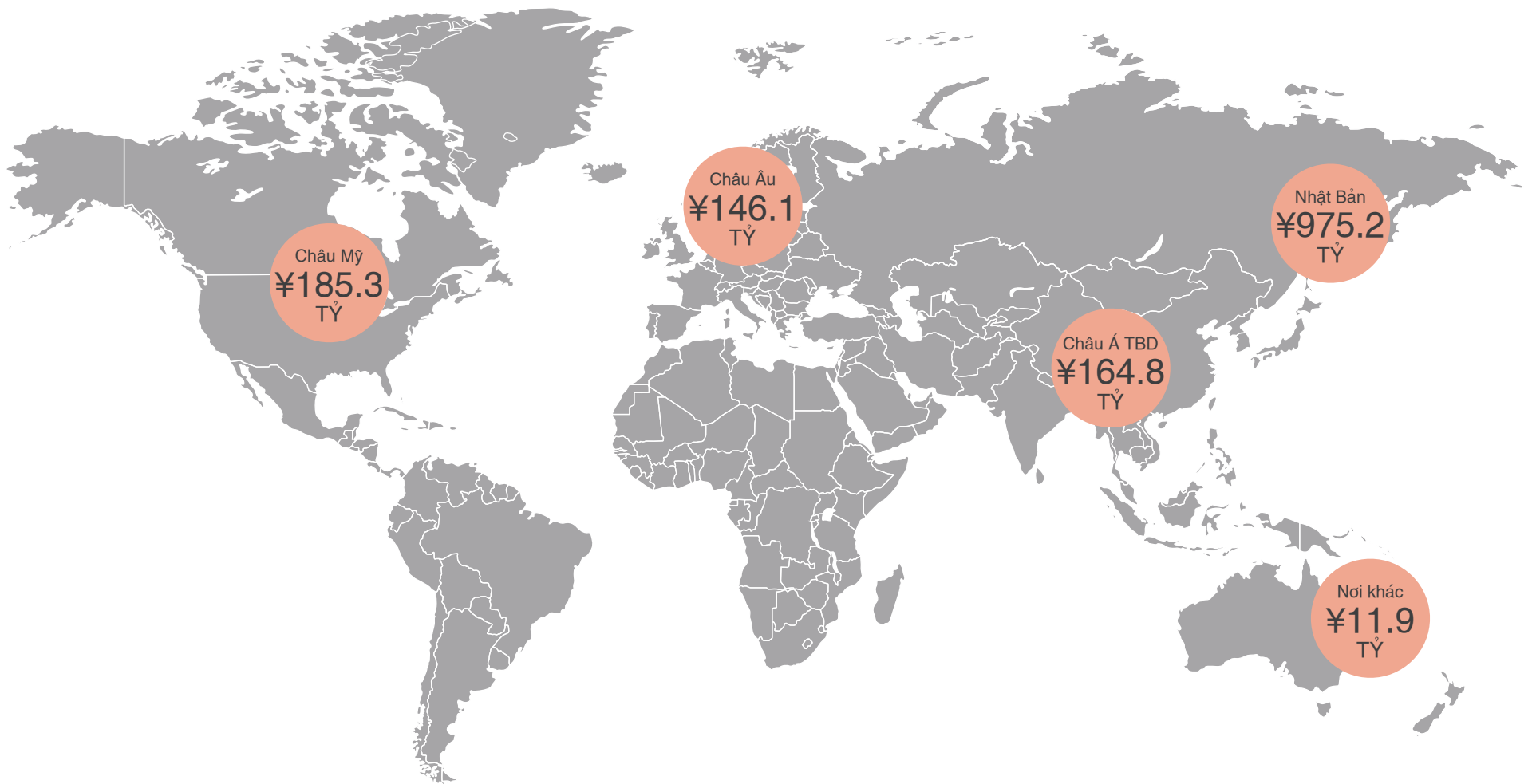

Kinh doanh tại

150 Nước trên toàn thế giới

Cơ sở sản xuất

78 Nhà máy

Nhân sự

Khoảng **49,300**

Bằng sáng chế và Thiết kế

Trên **13,000**

Trung tâm thiết kế chính

6

Đồng hành cuộc sống hàng ngày

Trên **1 TỶ** người

Biến ngôi nhà lý tưởng thành hiện thực cho mọi người, ở mọi nơi

LIXIL GROUP

Một mái ấm lý tưởng được tạo nên từ những điều tưởng chừng đơn giản: vòi sen mang đến trải nghiệm mới mẻ, căn bếp khơi nguồn sáng tạo, nhà vệ sinh đảm bảo sự thoải mái, cửa ra vào kết nối với thế giới bên ngoài, không gian sống tràn đầy sức sống, và bồn tắm là nơi thư giãn sau ngày dài. Chúng tôi hiện thực hóa điều đó bằng các sản phẩm tiên phong về nước và nhà ở.

Sản phẩm của LIXIL chạm đến cuộc sống của hơn một tỷ người mỗi ngày – và chúng tôi tin rằng chúng tôi có thể làm được nhiều hơn nữa.

Mục tiêu của LIXIL là kim chỉ nam cho mọi quyết định và hành động, truyền cảm hứng để chúng tôi trở thành một tổ chức linh hoạt, sáng tạo và phát triển bền vững. Bộ Quy tắc Hành vi LIXIL là cách chúng tôi hiện thực hóa mục tiêu ấy mỗi ngày – và chính là cốt lõi trong triết lý doanh nghiệp của chúng tôi.

TOSTEM

*American
Standard*



INAX





ĐỊNH HÌNH CÁCH SỐNG TƯƠNG LAI

KẾT NỐI LẠI CON NGƯỜI VỚI THIÊN NHIÊN, GIÌN GIỮ VẺ ĐẸP BỀN VỮNG CHO TƯƠNG LAI

TOSTEM mang đến các giải pháp cửa sổ và cửa đi bền vững, kết hợp hài hòa giữa chất lượng, đổi mới và trách nhiệm với môi trường. Với hơn một thế kỷ kinh nghiệm, các sản phẩm nhôm của chúng tôi giúp nâng cao hiệu quả năng lượng, giảm lượng khí CO₂ thải ra, và thúc đẩy sản xuất có trách nhiệm thông qua tái chế chất thải — mang đến những giải pháp tinh tế, hiệu suất cao cho một tương lai xanh.

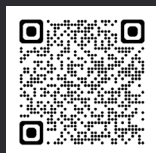

PremiAL[®]R100

NHÔM TÁI CHẾ THẤP CARBON

NHÔM TÁI CHẾ 100%
ĐẦU TIÊN TẠI NHẬT BẢN

PremiAL R100 của LIXIL HOUSING TECHNOLOGY, thuộc thương hiệu TOSTEM, là vật liệu xây dựng nhôm tiên phong tại Nhật Bản với hàm lượng carbon thấp, được sản xuất hoàn toàn từ nhôm tái chế. Sản phẩm đột phá này góp phần giảm phát thải CO₂ và giảm thiểu tác động môi trường của các công trình xây dựng.

PREMIAL R100: ĐỊNH NGHĨA LẠI VẬT LIỆU XÂY DỰNG BỀN VỮNG.





Sáng tạo vì một không gian sống đầy cảm hứng

Đặt tâm huyết vào sự phát triển chất lượng sống của mọi người, chúng tôi luôn nhận thức rõ về cách họ sống, đồng thời tiên đoán những thay đổi xã hội và những nhu cầu của thời đại. Chúng tôi không ngừng theo đuổi sự đổi mới để biến cuộc sống tốt đẹp trở thành hiện thực cho tất cả mọi người.

Lớp phủ hoàn thiện anodized TEXGUARD của TOSTEM độc đáo mang lại mức độ bảo vệ cao, đồng thời giúp giữ vẻ đẹp tinh tế, hiện đại của kim loại nhôm. TOSTEM cung cấp một loạt các lựa chọn màu sắc, cho phép bạn sáng tạo theo phong cách mong muốn.

NATURAL WHITE

NATURAL SILVER

SHINE GRAY

CERTIFICATION

JIS H 8602: 2010, JIS H 4100: 2015, TIS 218-2520 (1977), TIS 284-2560 (2017), AAMA 612, ISO 9001: 2015, ISO 14001: 2015, ISO 17025: 2018





Vật liệu nhôm

Lớp phủ Anode

Lớp phủ TEXGUARD

UU ĐIỂM CỦA TEXGUARD

- **Khả năng giữ màu** - TEXGUARD bảo vệ bề mặt nhôm trước những điều kiện thời tiết khắc nghiệt, giữ độ bóng màu bền trong ít nhất 40 năm.
- **Tăng độ cứng** - Lớp TEXGUARD bao phủ trọn vẹn bề mặt giúp tăng độ cứng và tạo lớp phủ chống xước trên bề mặt nhôm.
- **Dễ dàng vệ sinh** - TEXGUARD giúp chống lại sự tích tụ bụi bẩn, khiến việc vệ sinh bề mặt dễ dàng hơn bao giờ hết.

AUTUMN BROWN

DUSK GRAY

NATURAL BLACK



Thiết kế cho không gian sống lý tưởng

Chúng tôi hiểu rằng ngôi nhà có ý nghĩa rất lớn đối với con người. Chúng tôi thiết kế sản phẩm để nâng cao chất lượng không gian sống, cho phép mọi người được kết nối, truyền cảm hứng và cảm thấy thoải mái thông qua trải nghiệm hài hòa với bên ngoài.

L-FIT THIẾT KẾ

L-Fit là thiết kế tay cầm “Vừa vặn” với “Cuộc sống.” Thiết kế tiêu chuẩn cho tay nắm của cửa sổ và cửa ra vào tạo ra cảm giác đồng nhất và thoải mái trong không gian sống.

L-Fit đã được công nhận với nhiều giải thưởng thiết kế, bao gồm giải Red Dot Award, giải Good Design Award và giải iF Design Award danh giá.

Trải nghiệm sự kết hợp hoàn hảo giữa thiết kế và công năng với TOSTEM L-Fit.



Chất lượng khách hàng mong đợi

Chúng tôi đặt chất lượng làm trọng tâm xuyên suốt mọi giai đoạn – từ thiết kế, phát triển đến sản xuất và thử nghiệm kiểm soát chất lượng. Với tinh thần trách nhiệm và niềm tự hào, chúng tôi cam kết mang đến chất lượng tốt nhất cho mọi gia đình.

CHẤT LƯỢNG ƯU VIỆT

Chất lượng và tiêu chuẩn là cốt lõi của sản phẩm TOSTEM. Nhật Bản nổi tiếng từ lâu với việc kiểm soát tiêu chuẩn nghiêm ngặt. TOSTEM áp dụng hệ thống Đảm bảo Chất lượng và Kiểm soát Chất lượng để đảm bảo rằng sản phẩm đáp ứng tiêu chuẩn công nghiệp quốc tế: Tiêu chuẩn Công nghiệp Nhật Bản (JIS) và ASTM Quốc tế. Các kiểm tra bao gồm khả năng chống thấm nước, cách âm, rò rỉ không khí, hiệu suất cấu trúc, độ bền, môi trường, ánh sáng, và kiểm tra độ bền dưới ánh sáng mặt trời.





HỆ THỐNG PRE-ENGINEERED SYSTEM

Toàn bộ các sản phẩm TOSTEM đều được phát triển, thiết kế, sản xuất và lắp ráp theo công nghệ tích hợp dưới sự giám sát chất lượng nghiêm ngặt. Nhà máy sản xuất của TOSTEM sở hữu hệ thống sản xuất khép kín từ chế tạo khuôn, đúc nhôm billet, đùn ép nhôm thanh, xử lý bề mặt, gia công và lắp ráp. Lợi ích lớn nhất của công nghệ tiên chế của TOSTEM là khả năng tạo hệ thống cửa hoàn chỉnh với chất lượng ổn định. Chỉ với tua vít và các dụng cụ đơn giản, bất kỳ ai cũng có thể lắp ráp thành bộ cửa hoàn chỉnh đạt tiêu chuẩn chất lượng.



Nhà máy khép kín tại Việt Nam



LIXIL Global Manufacturing Vietnam Co, Ltd. (Viết tắt: LIXIL VINA) nằm tại khu công nghiệp Long Đức, thuộc tỉnh Đồng Nai. LIXIL VINA là nhà máy chuyên đúc ép khung nhôm cửa sổ, cửa ra vào, các sản phẩm nhôm ngoại thất trong kiến trúc nhà ở.

Ngày thành lập: 05/04/2012

Diện tích: 550,000 m²

Vốn cơ bản: 40,700,000 USD

Năng lực sản xuất: 2,300 tấn/tháng

Sản phẩm: Cửa nhôm và phụ kiện cho cửa, cửa chính, ngoại thất... cho nhà ở, cao ốc, văn phòng và toà thương mại.

Thị trường: Nhật Bản, Việt Nam, Đông Nam Á, Châu Âu, Hoa Kỳ



QUY TRÌNH SẢN XUẤT

Tại LIXIL VINA, chúng tôi tự hào sở hữu hệ thống nhà máy sản xuất khép kín, đảm bảo kiểm soát chặt chẽ từ nguyên liệu đầu vào đến thành phẩm cuối cùng. Chúng tôi cam kết mang đến những sản phẩm chất lượng vượt trội, đáp ứng tối ưu nhu cầu ngày càng cao của khách hàng. Ngay từ giai đoạn thử nghiệm và thiết kế, các sản phẩm được kiểm tra nghiêm ngặt về thành phần hóa học và tính năng vật lý. Chỉ những sản phẩm đạt tiêu chuẩn chất lượng khắt khe nhất mới được trao đến tay khách hàng – thể hiện cam kết của LIXIL VINA đối với sự tin cậy và bền vững.





CỬA XÉP TRƯỢT



HỆ MẶT DỰNG



CỬA THÔNG GIÓ



CỬA ĐI CHÍNH GIESTA



HÀNG RÀ



CỬA NỘI THẤT



CỬA ĐI VÀ CỬA SỐ



MÁI CHE Ô TÔ



RA NHÔM

TOSTEM

Giải pháp toàn diện về nhà ở

TOSTEM phát triển, sản xuất và phân phối đa dạng các sản phẩm cho ngôi nhà như khung cửa sổ, cửa ra vào và các sản phẩm ngoại thất. Danh mục sản phẩm toàn diện cho phép chúng tôi cung cấp các “Giải pháp Phong cách sống” linh hoạt, đồng bộ và đáp ứng nhu cầu người tiêu dùng – mang lại sự hài lòng trong từng khoảnh khắc sống.

CỬA ĐI VÀ CỬA SỐ

Sản phẩm cửa đi và cửa sổ nhôm của chúng tôi giúp đóng khung vẻ đẹp cuộc sống. Cửa nhôm TOSTEM sở hữu khung nhôm chắc chắn, được thiết kế dễ dàng vận hành và bền bỉ trong hàng chục năm.

CỬA ĐI CHÍNH

Cửa ra vào bề mặt kim loại hoặc vân gỗ chất lượng cao GIESTA trang bị tay nắm thân thiện với người dùng, hệ thống khóa an toàn cao, mang lại sự thuận tiện hơn cho cả gia đình và khách đến thăm, khiến gia chủ luôn hân hoan khi trở về nhà.

SẢN PHẨM NGOẠI THẤT

Các sản phẩm ngoại thất TOSTEM như mái che ô tô, hàng rào và mái hiên khung nhôm định hình là lựa chọn lý tưởng, vừa nâng tầm thẩm mỹ và giá trị ngôi nhà, vừa đảm bảo an toàn cho gia đình bạn.

CỬA NHÔM NỘI THẤT

Lựa chọn sang trọng và bền vững để phân chia không gian sống bên trong. Thiết kế khung nhôm mảnh mang đến điểm nhấn hiện đại và tinh tế cho mọi không gian nội thất.

TOSTEM

Cửa đi & Cửa sổ

GRANTS SERIES

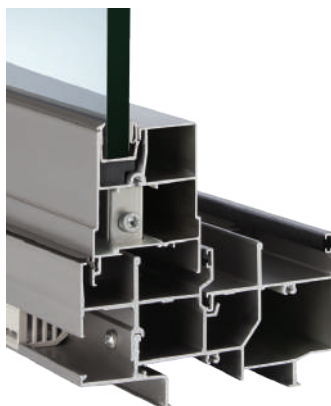

GRANTS
PLUS

**Độ sâu khung/
Chiều cao thanh khung đáy**

Độ sâu khung:
101.6 / 120 / 178 mm

Chiều cao thanh khung đáy:
50 mm

ASTM Rating

GRANTS

Độ sâu khung:
101.6 / 120 / 178 mm

Chiều cao thanh khung đáy:
50 mm

JIS Rating

ATIS SERIES

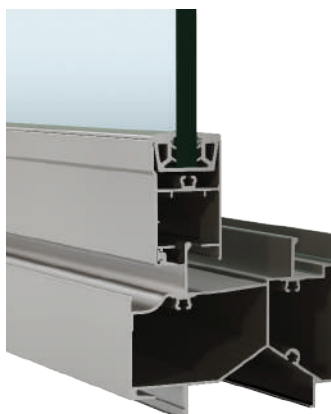

ATIS
PLUS

Độ sâu khung: 88 / 131.5 mm

Chiều cao thanh khung đáy:
55 mm

ASTM Rating

ATIS

Độ sâu khung: 88 / 131.5 mm

Chiều cao thanh khung đáy:
55 mm

JIS Rating

WE / NS SERIES



WE
PLUS

Độ sâu khung: 72 / 104 mm
Chiều cao thanh khung đáy:
35 mm / 50 mm
ASTM Rating

WE 70

Độ sâu khung: 72 / 104 mm
Chiều cao thanh khung đáy:
35 mm
JIS Rating

NS

Độ sâu khung: 55 / 101.6 / 148.3 mm
Chiều cao thanh khung đáy:
50 mm
ASTM Rating

HIỆU SUẤT KÍN NƯỚC

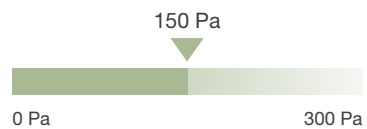

HIỆU SUẤT TẢI TRỌNG GIÓ

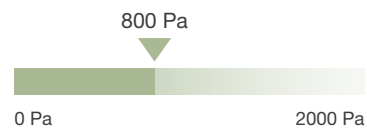
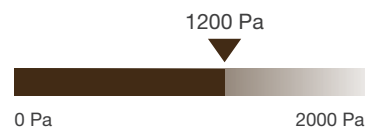
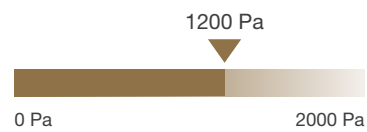

ĐỘ DÀY KÍNH ÁP DỤNG

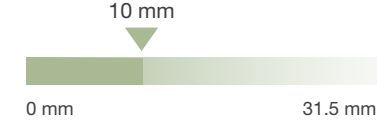
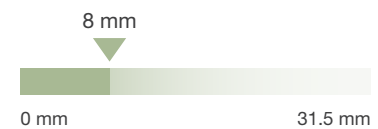
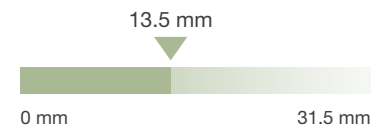





Hệ GRANTS

LÀM CHỦ NGHỆ THUẬT KHÔNG GIAN SỐNG

Dòng sản phẩm GRANTS được thiết kế và chế tạo nhằm tái định nghĩa ranh giới không gian sống. Mở rộng tầm nhìn thế giới với hệ cửa toàn cảnh – thiết kế liền mạch và đột phá giúp bạn chiêm ngưỡng trọn vẹn vẻ đẹp ngoạn mục bên ngoài, như thể cả thế giới nằm trong tầm mắt.



TÍNH NĂNG NỔI BẬT



CỬA SỔ MỞ HẤT

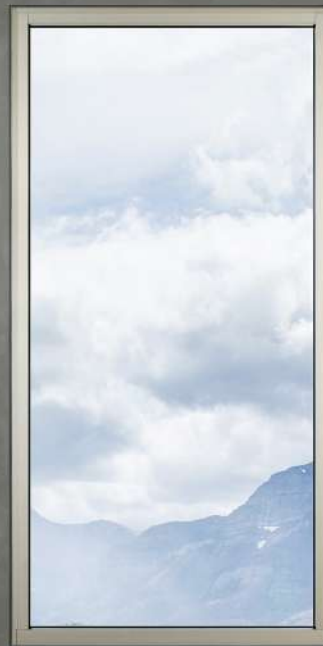

VÁCH CỐ ĐỊNH



CỬA SỔ MỞ QUAY

CÂN BẰNG HOÀN HẢO

Thiết kế khung đối xứng mang đến sự cân bằng tuyệt đối trong cảm quan thẩm mỹ.



VỪA VẶN HOÀN HẢO

L-Fit được thiết kế để phù hợp với mọi phong cách sống. Mang đến cảm giác thoải mái tối đa nhờ sự kết hợp giữa thiết kế tinh tế và tính năng hiện đại.

HỆ CỬA TRƯỢT RAY PHẪNG

Hòa quyện cùng không gian sống, cửa trượt ray phẳng GRANTS mở rộng tầm nhìn với kích thước ấn tượng lên đến 4,5 mét – giúp bạn chiêm ngưỡng trọn vẹn khung cảnh tuyệt đẹp bên ngoài.

CHIỀU CAO
LÊN TỚI
4.5 mét

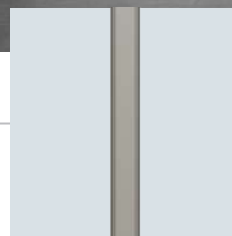
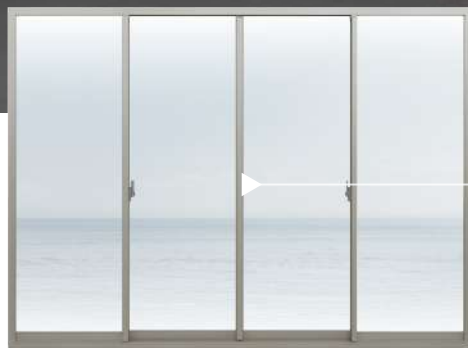

GRANTS

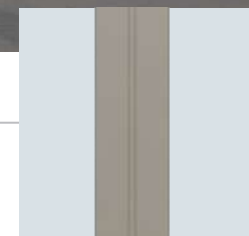

Cửa thông thường

SỰ LIÊN MẠCH TUYỆT ĐỐI

Thiết kế tinh xảo với cấu trúc thanh đứng chồng khít lên nhau giúp thu hẹp phần khung, tối ưu hóa tầm nhìn và mang đến trải nghiệm không gian mở trọn vẹn.

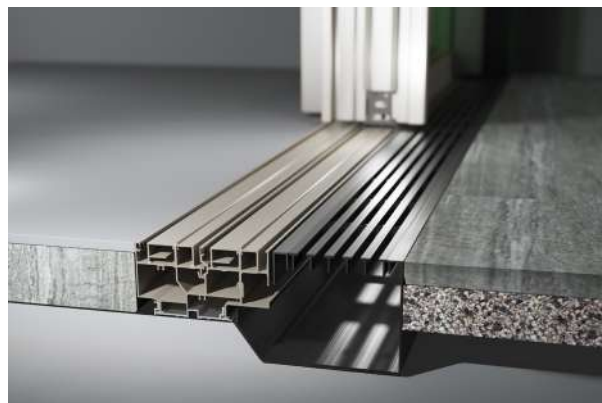

CHUYỂN TIẾP MUỘT MÀ

Ray trượt sàn phẳng được thiết kế để đảm bảo vệ sinh, đồng thời tạo sự chuyển tiếp mượt mà giữa không gian trong và ngoài nhà.

*Chỉ áp dụng cho dòng sản phẩm GRANTS



CỬA TRƯỢT GÓC

Giải pháp đột phá mang đến tầm nhìn toàn cảnh không giới hạn và kiến tạo không gian sống lý tưởng với thiết kế mở tại góc nhà.

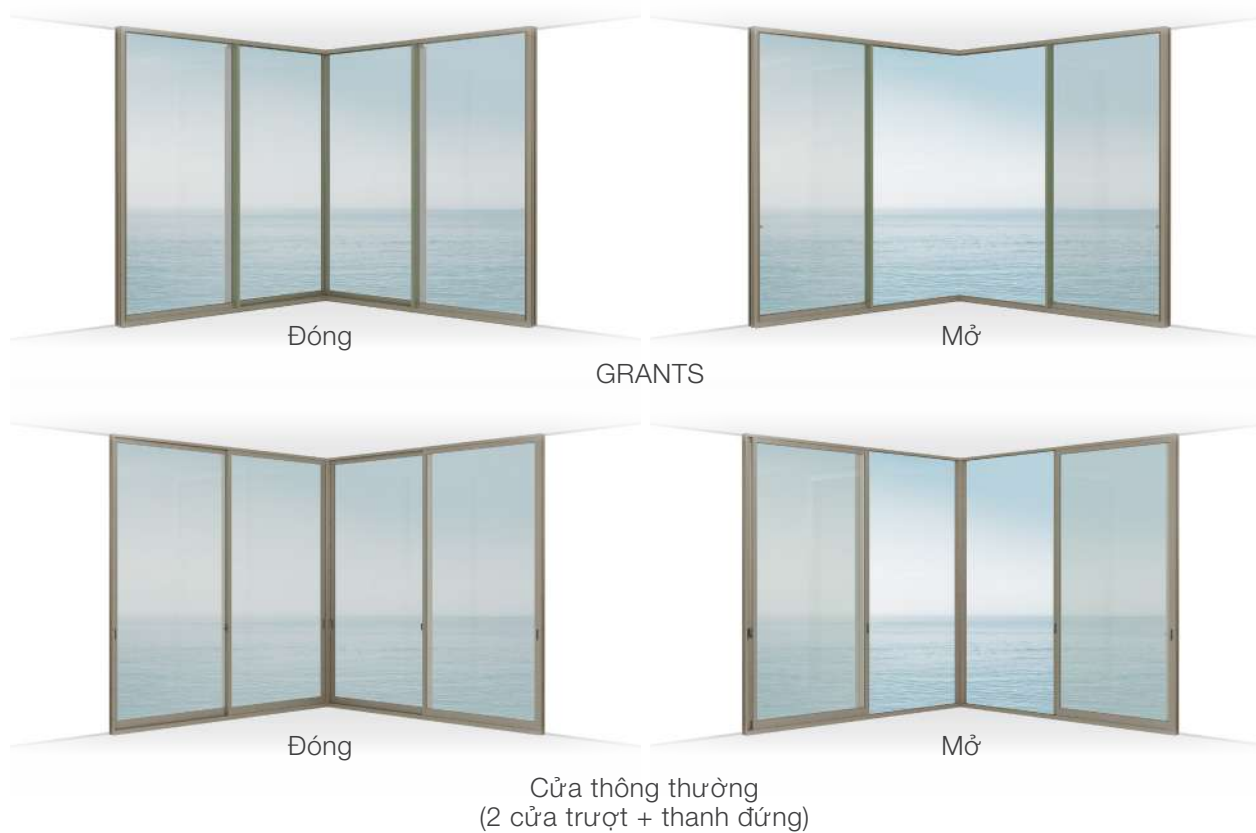

VẺ ĐẸP BẤT TẬN CHO KHÔNG GIAN SỐNG

Cửa trượt góc GRANTS cho phép mở rộng toàn bộ góc phòng ra bên ngoài, lý tưởng cho không gian sống mở – tối đa hóa ánh sáng tự nhiên và tạo cảm giác rộng rãi, thoáng đãng.

*Chỉ có ở hệ GRANTS

LUỚI CÔN TRÙNG TÍCH HỢP

TỐI GIẢN CHO TRẢI NGHIỆM TỐI ĐA

Lưới chống côn trùng tích hợp mang lại tầm nhìn thông thoáng mà không cản trở cảnh quan. Khi thu gọn, màn lưới hoàn toàn ẩn trong khung, giữ cho thiết kế gọn gàng và tinh tế.



CHO CỬA MỞ QUAY / MỞ HẤT

Màn lưới được tích hợp bên trong ray trong của cửa, với chiều cao tối đa lên đến 3,5 mét và bao phủ toàn bộ chiều rộng cửa – mang lại sự bảo vệ toàn diện mà vẫn đảm bảo tính thẩm mỹ cho không gian sống.

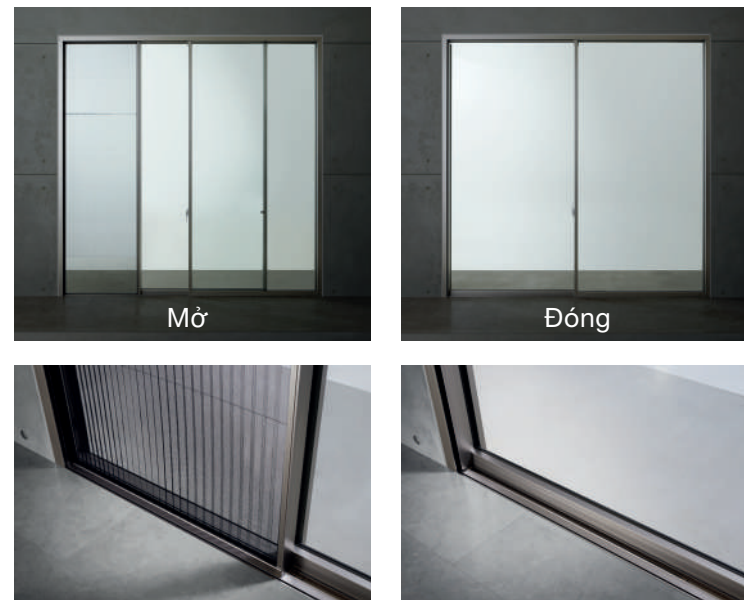

CHO CỬA MỞ TRƯỢT

Màn lưới được tích hợp vào ray trong hoặc ray ngoài của cửa, với chiều cao tối đa lên đến 4,5 mét và chiều rộng 80 cm – vừa đảm bảo hiệu quả sử dụng, vừa giữ được thiết kế gọn gàng và tinh tế.

GRANTS PLUS

Tầm nhìn rộng mở, chuẩn mực sống nâng tầm. Được thiết kế dành riêng cho các tòa nhà trung và cao tầng, GRANTS PLUS tối ưu hóa diện tích kính để mang đến những khung cảnh ngoạn mục. Sự kết hợp giữa công nghệ tiên tiến và thiết kế tinh tế – tái định nghĩa chuẩn mực mới cho cửa nhôm.



THÔNG SỐ KỸ THUẬT

GRANTS PLUS

ĐỘ SÂU KHUNG

101.6 mm
120 mm (2 ray trượt)
178 mm (3 ray trượt)

CHIỀU CAO KHUNG ĐÁY

50 mm

HIỆU SUẤT

SẢN PHẨM
GRANTS PHỔ THÔNG



ÁP LỰC GIÓ

2000PA
(ASTM E330)



KÍN NƯỚC

300PA
(ASTM E300)



KÍN KHÍ

10.7M³/H.M²
(ASTM E283)



CÁCH ÂM

T-1: 25DB
(JIS)

MÀU SẮC



NATURAL
WHITE



NATURAL
SILVER



SHINE
GRAY

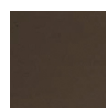

AUTUMN
BROWN



DUSK
GRAY



NATURAL
BLACK

GRANTS PLUS

CỬA TRƯỢT (2 cánh 2 ray)



- Độ dày khung: 120 mm
- Tay nắm nhôm đúc L-Fit (tùy chọn)
- Kính
 - ↳ 8 - 13.52 mm: Dùng gioăng
 - ↳ Loại kính khác: Dùng keo

Cửa sổ

	Min	Max
Chiều cao	600	2500
Chiều rộng	900	3000

Cửa đi

	Min	Max
Chiều cao	600	3000
Chiều rộng	900	3000

CỬA TRƯỢT (4 cánh 2 ray)



- Độ dày khung: 120 mm
- Tay nắm nhôm đúc L-Fit (tùy chọn)
- Kính
 - ↳ 8 - 13.52 mm: Dùng gioăng
 - ↳ Loại kính khác: Dùng keo

Cửa sổ

	Min	Max
Chiều cao	600	2500
Chiều rộng	1750	6000

Cửa đi

	Min	Max
Chiều cao	600	3000
Chiều rộng	1750	6000



GRANTS PLUS

CỬA TRƯỢT (3 cánh 2 ray)



- Độ dày khung: 120 mm
- Tay nắm nhôm đúc L-Fit (tùy chọn)
- Kính
 - ↳ 8 - 13.52 mm: Dùng gioăng
 - ↳ Loại kính khác: Dùng keo

Cửa sổ			Cửa đi		
	Min	Max		Min	Max
Chiều cao	600	2500	Chiều cao	600	2550
Chiều rộng	1730	3000	Chiều rộng	1730	3000

CỬA TRƯỢT (3 cánh 3 ray)



- Độ dày khung: 178 mm
- Tay nắm nhôm đúc L-Fit (tùy chọn)
- Kính
 - ↳ 8 - 13.52 mm: Dùng gioăng
 - ↳ Loại kính khác: Dùng keo

	Min	Max
Chiều cao	600	3000
Chiều rộng	1320	4500

CỬA TRƯỢT (6 cánh 3 ray)



- Độ dày khung: 178 mm
- Tay nắm nhôm đúc L-Fit (tùy chọn)
- Kính
 - ↳ 8 - 13.52 mm: Dùng gioăng
 - ↳ Loại kính khác: Dùng keo

	Min	Max
Chiều cao	600	3000
Chiều rộng	2580	6000

GRANTS PLUS

CỬA SỔ MỞ QUAY



- Độ dày khung: 101.6 mm
- Tay nắm nhôm đúc L-Fit
- Có lựa chọn lưới chống muỗi xếp
- Kính
 - ↳ 8 - 13.52 mm: Dùng gioăng
 - ↳ 28 - 31.52 mm: Dùng gioăng
 - ↳ Loại kính khác: Dùng keo

	Min	Max
Chiều cao	700	3000
Chiều rộng	500	1000

CỬA SỔ MỞ HẤT



- Độ dày khung: 101.6 mm
- Tay nắm nhôm đúc L-Fit
- Có lựa chọn lưới chống muỗi xếp
- Kính
 - ↳ 8 - 13.52 mm: Dùng gioăng
 - ↳ 28 - 31.52 mm: Dùng gioăng
 - ↳ Loại kính khác: Dùng keo

	Min	Max
Chiều cao	700	3000
Chiều rộng	500	1000

VÁCH CỐ ĐỊNH



- Với vách quá khổ, vui lòng liên hệ với Kỹ thuật viên để được tư vấn thêm.
- Kính
 - ↳ 8 - 13.52 mm: Dùng gioăng
 - ↳ 28 - 31.52 mm: Dùng gioăng
 - ↳ Loại kính khác: Dùng keo

	Min	Max
Chiều cao	350	3500
Chiều rộng	350	4000

GRANTS PLUS

VÁCH GÓC CỐ ĐỊNH



- Độ dày khung: 101.6 mm
- Chỉ áp dụng cho kính đơn
- Có sẵn cả góc trong/góc ngoài
- Kính: Dùng keo

	Min	Max
Chiều cao	350	3500
Chiều rộng	350	2400

CỬA ĐI MỞ NGOÀI 1 CÁNH



- Độ dày khung: 101.6 mm
- Không hỗ trợ tay co thủy lực
- Kính
 - ↪ 8 - 13.52 mm: Dùng gioăng
 - ↪ 28 - 31.52 mm: Dùng gioăng
 - ↪ Loại kính khác: Dùng keo

	Min	Max
Chiều cao	1000	3000
Chiều rộng	800	1000

CỬA SỔ KẾT HỢP







CỬA SỔ DƯỚI	CỬA SỔ TRÊN			
	CỬA MỞ HẤT ĐƠN	CỬA MỞ QUAY ĐƠN	VÁCH CỐ ĐỊNH ĐƠN	CỬA TRƯỢT
CỬA MỞ HẤT ĐƠN			●	
CỬA MỞ QUAY ĐƠN			●	
CỬA ĐI MỞ QUAY			●	
VÁCH CỐ ĐỊNH ĐƠN	●	●	●	●
VÁCH CỐ ĐỊNH ĐÔI				●



GRANTS

Được tạo tác dành riêng cho các công trình nhà thấp tầng, GRANTS tái định nghĩa không gian sống với những tấm kính lớn, đường nét liền mạch và vẻ đẹp tinh tế. Sự hòa quyện hoàn hảo giữa công nghệ tiên tiến và nét thanh lịch – tôn lên vẻ đẹp vượt thời gian và mở rộng tầm nhìn không giới hạn cho ngôi nhà của bạn.

THÔNG SỐ KỸ THUẬT

	GRANTS		GRANTS RAY PHẪNG & CỬA TRƯỢT GÓC	
ĐỘ SÂU KHUNG	101.6 mm 120 mm (2 ray trượt) 178 mm (3 ray trượt)		120 mm (2 ray trượt) 178 mm (3 ray trượt)	
CHIỀU CAO KHUNG ĐÁY	50 mm			
HIỆU SUẤT	 ÁP LỰC GIÓ	 KÍN NƯỚC	 KÍN KHÍ	 CÁCH ÂM
SẢN PHẨM GRANTS PHỔ THÔNG	500PA - 1200PA (JIS A1515)	W-3: 250PA (JIS A1517)	A-4: 2M ³ /H.M ² (JIS A1516)	T-1: 25DB (JIS)
CỬA TRƯỢT RAY PHẪNG	500PA - 1200PA (JIS A1515)	W-2: 150PA (JIS A1517)	A-4: 2M ³ /H.M ² (JIS A1516)	T-1: 25DB (JIS)
CỬA TRƯỢT GÓC				

MÀU SẮC



NATURAL
WHITE



NATURAL
SILVER



SHINE
GRAY

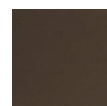

AUTUMN
BROWN



DUSK
GRAY



NATURAL
BLACK

GRANTS

CỬA TRƯỢT (2 CÁNH 2 RAY)



- Độ dày khung: 120 mm
- Tay nắm nhôm đúc L-Fit (tùy chọn)
- Lưới chống côn trùng dạng xếp (tùy chọn)
- Kính:
 - ↪ 8 - 13.52 mm : Dùng gioăng
 - ↪ Loại khác: Dùng keo

Cửa sổ

	Min	Max
Chiều cao	600	3000
Chiều rộng	900	3000

Cửa đi

	Min	Max
Chiều cao	600	3500
Chiều rộng	900	3000

CỬA TRƯỢT (4 CÁNH 2 RAY)



- Độ dày khung: 120 mm
- Tay nắm nhôm đúc L-Fit (tùy chọn)
- Lưới chống côn trùng dạng xếp (tùy chọn)
- Kính:
 - ↪ 8 - 13.52 mm : Dùng gioăng
 - ↪ Loại khác: Dùng keo

	Min	Max
Chiều cao	600	3500
Chiều rộng	1750	6000

CỬA TRƯỢT (3 CÁNH 2 RAY)



- Độ dày khung: 120 mm
- Tay nắm nhôm đúc L-Fit (tùy chọn)
- Lưới chống côn trùng dạng xếp (tùy chọn)
- Kính:
 - ↪ 8 - 13.52 mm : Dùng gioăng
 - ↪ Loại khác: Dùng keo

	Min	Max
Chiều cao	600	3500
Chiều rộng	1730	3000

GRANTS

CỬA TRƯỢT (3 CÁNH 3 RAY)



- Độ dày khung: 178 mm
- Tay nắm nhôm đúc L-Fit (tùy chọn)
- Lưới chống côn trùng dạng xếp (tùy chọn)
- Kính:
 - ↪ 8 - 13.52 mm : Dùng gioăng
 - ↪ Loại khác: Dùng keo

	Min	Max
Chiều cao	600	3500
Chiều rộng	1320	4500

CỬA TRƯỢT (6 CÁNH 3 RAY)



- Độ dày khung: 178 mm
- Tay nắm nhôm đúc L-Fit (tùy chọn)
- Lưới chống côn trùng dạng xếp (tùy chọn)
- Kính:
 - ↪ 8 - 13.52 mm : Dùng gioăng
 - ↪ Loại khác: Dùng keo

	Min	Max
Chiều cao	600	3500
Chiều rộng	2580	9000

CỬA TRƯỢT RAY PHẪNG (2 CÁNH 2 RAY)



- Độ dày khung: 120 mm
- Tay nắm nhôm đúc L-Fit (tùy chọn)
- Lưới chống côn trùng dạng xếp (tùy chọn)
- Kính:
 - ↪ 8 - 13.52 mm : Dùng gioăng
 - ↪ Loại khác: Dùng keo

	Min	Max
Chiều cao	600	4500
Chiều rộng	900	4400

GRANTS

CỬA TRƯỢT RAY PHẪNG (4 CÁCH 2 RAY)



- Độ dày khung: 120 mm
- Tay nắm nhôm đúc L-Fit (tùy chọn)
- Lưới chống côn trùng dạng xếp (tùy chọn)
- Kính:
 - ↪ 8 - 13.52 mm : Dùng gioăng
 - ↪ Loại khác: Dùng keo

	Min	Max
Chiều cao	600	4500
Chiều rộng	1750	8800

CỬA TRƯỢT RAY PHẪNG (3 CÁCH 3 RAY)



- Độ dày khung: 178 mm
- Tay nắm nhôm đúc L-Fit (tùy chọn)
- Lưới chống côn trùng dạng xếp (tùy chọn)
- Kính:
 - ↪ 8 - 13.52 mm : Dùng gioăng
 - ↪ Loại khác: Dùng keo

	Min	Max
Chiều cao	600	4500
Chiều rộng	1320	6000

CỬA TRƯỢT RAY PHẪNG (6 CÁCH 3 RAY)



- Độ dày khung: 178 mm
- Tay nắm nhôm đúc L-Fit (tùy chọn)
- Lưới chống côn trùng dạng xếp (tùy chọn)
- Kính:
 - ↪ 8 - 13.52 mm : Dùng gioăng
 - ↪ Loại khác: Dùng keo

	Min	Max
Chiều cao	600	4500
Chiều rộng	2580	9900

GRANTS

CỬA TRƯỢT GÓC RAY PHẪNG (MỖI GÓC 2 CÁNH 2 RAY)

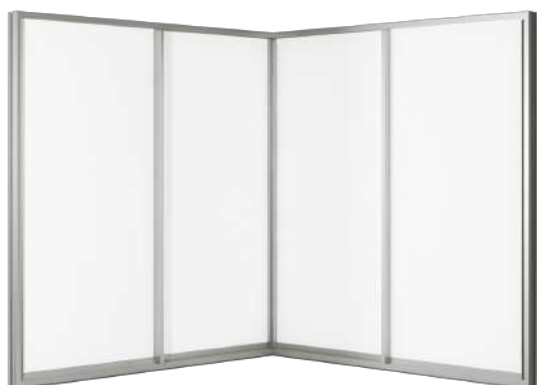

- Độ dày khung: 120 mm
- Tay nắm nhôm đúc L-Fit (tùy chọn)
- Lưới chống côn trùng dạng xếp (tùy chọn)
- Kính:
 - ↪ 8 - 13.52 mm : Dùng gioăng
 - ↪ Loại khác: Dùng keo

	Min	Max
Chiều cao	600	3500
Chiều rộng	960	4400

CỬA TRƯỢT GÓC RAY PHẪNG (MỖI GÓC 3 CÁNH 3 RAY)

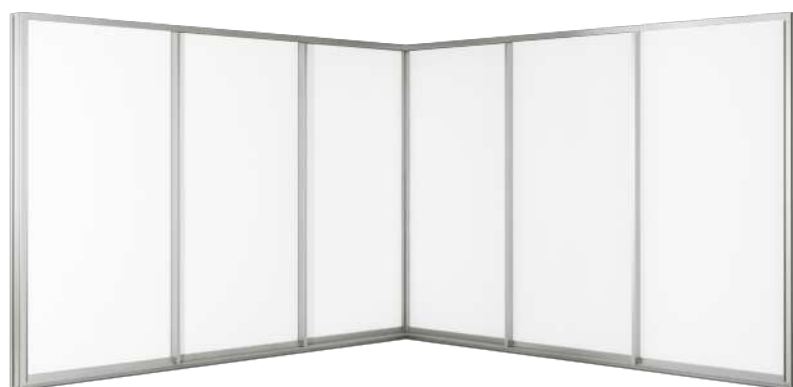

- Độ dày khung: 178 mm
- Tay nắm nhôm đúc L-Fit (tùy chọn)
- Lưới chống côn trùng dạng xếp (tùy chọn)
- Kính:
 - ↪ 8 - 13.52 mm : Dùng gioăng
 - ↪ Loại khác: Dùng keo

	Min	Max
Chiều cao	600	3500
Chiều rộng	1420	6000

GRANTS

CỬA SỔ MỞ QUAY



- Độ dày khung: 101.6 mm
- Lưới chống côn trùng dạng xếp (tùy chọn)
- Kính:
 - ↪ 8 - 13.52 mm : Dùng gioăng
 - ↪ 28 - 31.52 mm: Dùng gioăng
 - ↪ Loại khác: Dùng keo

Bản lề chữ A

	Min	Max
Chiều cao	700	2800
Chiều rộng	500	1000

Bản lề cố định

	Min	Max
Chiều cao	700	4000
Chiều rộng	500	1000

CỬA SỔ MỞ HẤT



- Độ dày khung: 101.6 mm
- Lưới chống côn trùng dạng xếp (tùy chọn)
- Kính:
 - ↪ 8 - 13.52 mm : Dùng gioăng
 - ↪ 28 - 31.52 mm: Dùng gioăng
 - ↪ Loại khác: Dùng keo

	Min	Max
Chiều cao	700	3000
Chiều rộng	500	1500

VÁCH CỐ ĐỊNH



- Với vách quá khổ, vui lòng liên hệ với Kỹ thuật viên để được tư vấn thêm.
- Kính:
 - ↪ 8 - 13.52 mm: Dùng gioăng
 - ↪ 25 - 31.52 mm: Dùng gioăng
 - ↪ Loại kính khác: Dùng keo

	Min	Max
Chiều cao	350	4500
Chiều rộng	350	4500

GRANTS

VÁCH CỐ ĐỊNH GÓC



- Độ dày khung: 101.6 mm
- Chỉ có lựa chọn kính đơn
- Có sẵn cả góc trong/góc ngoài
- Kính: Dùng keo

	Min	Max
Chiều cao	350	3500
Chiều rộng	350	2500

CỬA ĐI MỞ NGOÀI



- Độ dày khung: 101.6 mm
- Không hỗ trợ tay co thủy lực
- Kính
 - ↳ 8 - 13.52 mm: Dùng gioăng
 - ↳ 28 - 31.52 mm: Dùng gioăng
 - ↳ Loại kính khác: Dùng keo

Một cánh

	Min	Max
Chiều cao	1000	3000
Chiều rộng	500	1000

Hai cánh

	Min	Max
Chiều cao	1300	3000
Chiều rộng	1000	2000

CỬA SỔ KẾT HỢP

CỬA SỔ DƯỚI	CỬA SỔ TRÊN					
	CỬA MỞ HẤT ĐƠN	CỬA MỞ QUAY ĐƠN	VÁCH CỐ ĐỊNH ĐƠN	VÁCH CỐ ĐỊNH ĐÔI	VÁCH CỐ ĐỊNH ĐƠN/MỞ QUAY	CỬA MỞ TRƯỢT
CỬA MỞ HẤT ĐƠN			●			
CỬA MỞ QUAY ĐƠN			●			
CỬA ĐI MỞ QUAY			●			
VÁCH CỐ ĐỊNH ĐƠN	●	●	●		●	●
VÁCH CỐ ĐỊNH ĐÔI						●
CỬA MỞ TRƯỢT			●	●		







ATIS Series

**ĐÂY KHÔNG CHỈ LÀ KHUNG CỬA SỔ;
MÀ LÀ MỘT TÁC PHẨM NGHỆ THUẬT
CHUYỂN ĐỘNG.**

Mục tiêu cuối cùng của chúng tôi không chỉ là tạo ra khung cửa – mà là kiến tạo vẻ đẹp. Bởi chúng tôi tin rằng, không gì đẹp hơn chính cuộc sống. Chúng tôi mời bạn cùng tận hưởng.



TÍNH NĂNG ĐỘC ĐÁO

THIẾT KẾ TINH GỌN

Thiết kế liền mạch với tính năng tinh tế.

Đường nét mượt mà, bề mặt hài hòa, vận hành êm ái.

Đẹp từ cái nhìn đầu tiên – và hoàn hảo trong từng chuyển động.

PHỤ KIỆN ẨN TINH TẾ



KHÓA PHỤ



BẢN LỀ



PHỤ KIỆN CÂN BẰNG

THANH ĐỨNG MỎNG



THANH ĐỨNG CHỈ 40 MM

TAY NẮM THIẾT KẾ L-FIT



TAY QUAY



TAY NẮM GÀI



TAY NẮM ĐÒN BẦY



KHÓA BÁN NGUYỆT

LƯỚI CHỐNG MUỖI THÔNG MINH VÀ TÀNG HÌNH

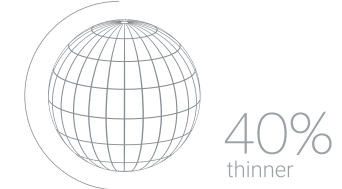
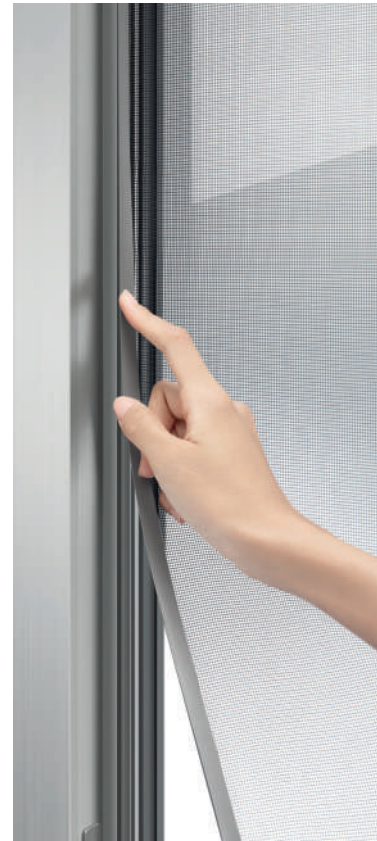

Lưới mỏng hơn 40% so với lưới thông thường, mang đến tầm nhìn rõ hơn 20%.



Mắt lưới giảm 20% khoảng cách, không côn trùng nào có thể lọt qua.

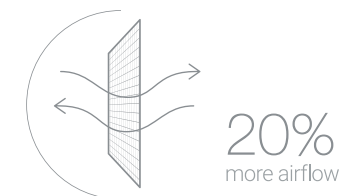

Giúp tăng cường lưu thông không khí tới 20% so với lưới chống côn trùng thông thường.

* Chỉ có với hệ ATIS

CỬA SỔ MỞ HẤT/MỞ QUAY

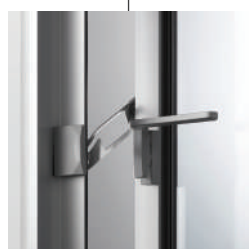
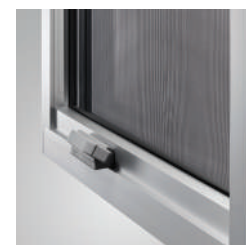

TAY NẮM L-FIT

GIỚI HẠN GÓC MỞ
(TÙY CHỌN)CỬA SỔ MỞ QUAY
(VỚI TAY NẮM GÀI)CỬA SỔ MỞ QUAY
(VỚI TAY NẮM QUAY)LƯỚI CHỐNG MUỖI
THÔNG MINHTHIẾT KẾ TAY NẮM
L-FIT

CỬA SỔ MỞ HẤT VỚI TAY KÉO

Được thiết kế dành cho những căn phòng cần sự riêng tư nhưng vẫn cần lưu thông không khí. Bạn có thể mở cửa ở vị trí cao mà không cần phải vươn tới chiều cao cửa sổ. Chúng tôi giúp bạn tận dụng tối đa mọi khu vực sinh hoạt trong ngôi nhà của bạn.



CỬA SỔ LẬT TRƯỢT

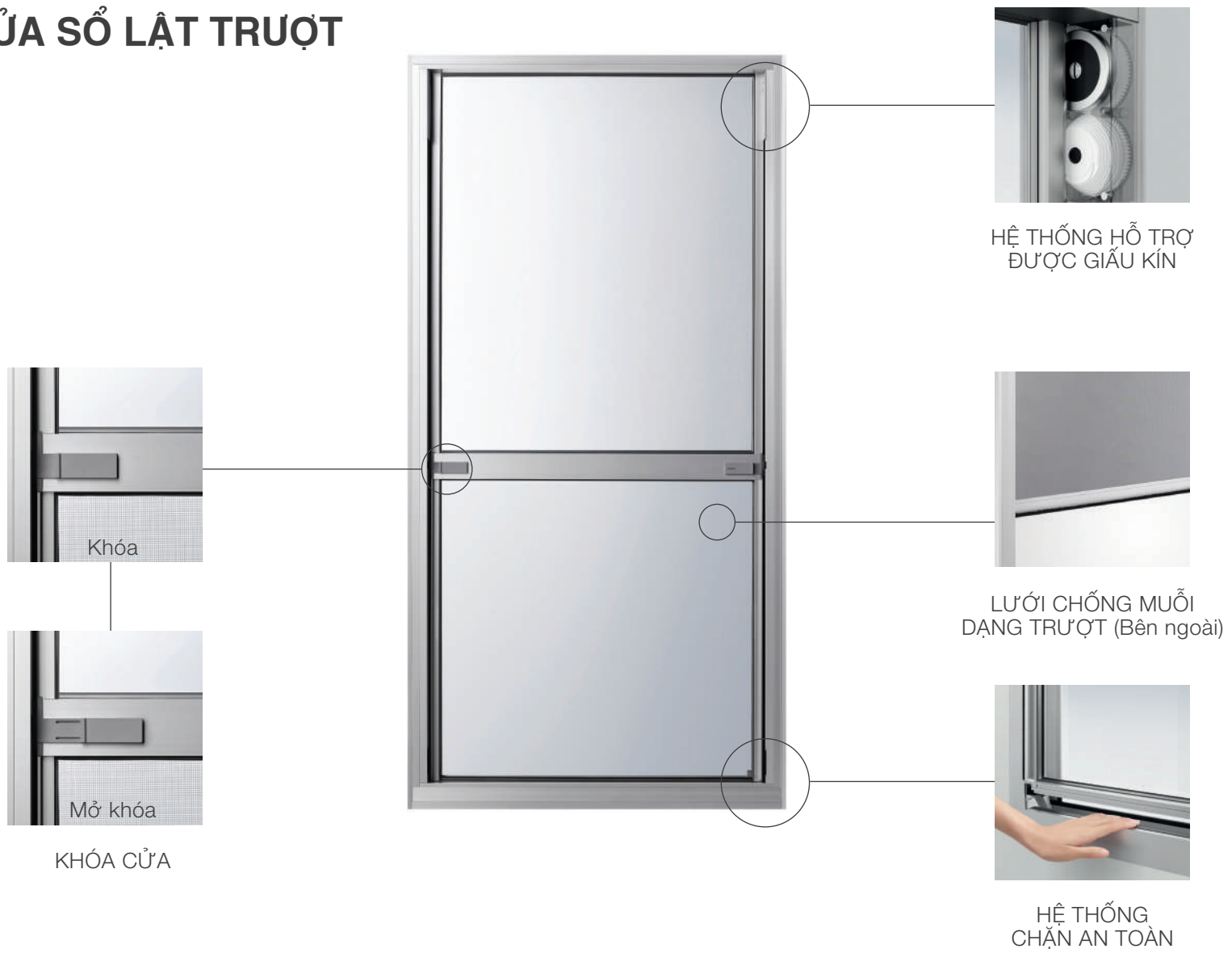

CỬA SỔ, CỬA ĐI MỎ TRƯỢT

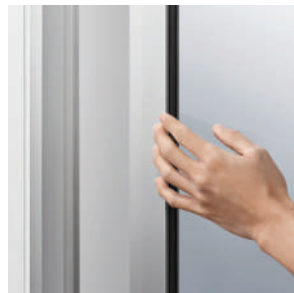

TAY NẮM BẰNG
NHÔM ĐỊNH HÌNH



GIỚI HẠN GÓC MỞ
(Tùy chọn)

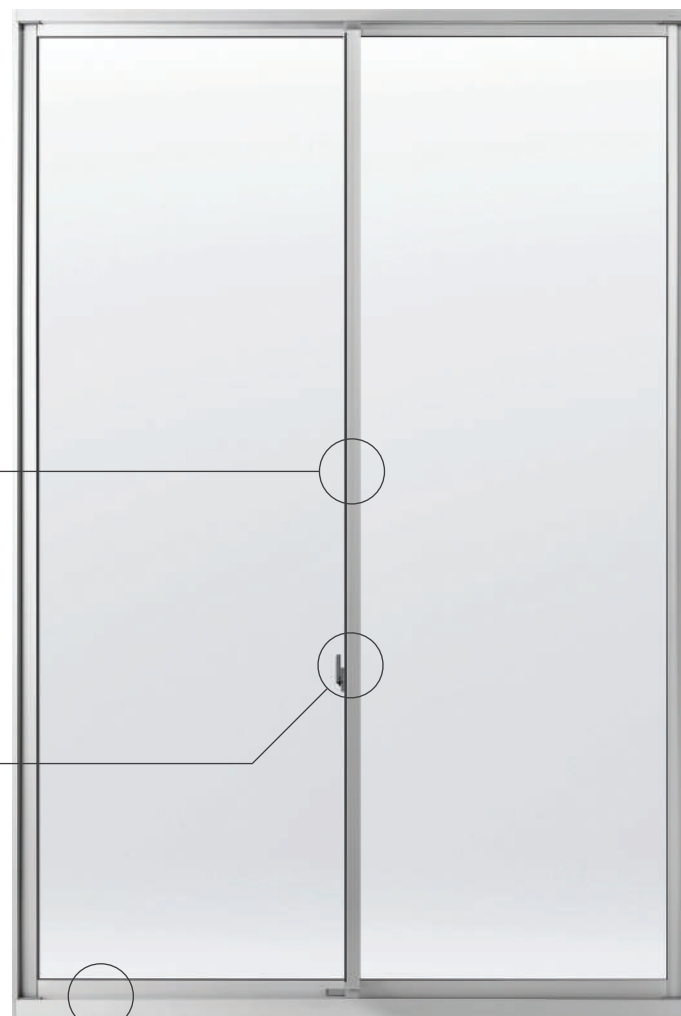

THANH ỐP ÂM SÀN (Tùy chọn)



AN TOÀN CHO TẤT CẢ MỌI NGƯỜI



CÓ THỂ THÁO RỜI



CHO RAY NGOÀI
(Cánh ngoài cố định)

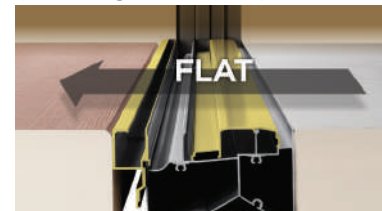

CHO RAY TRONG
(Cánh trong cố định)

CỬA MỞ QUAY



KHÓA VÀ TAY NẮM DẠNG L-FIT

*Có lựa chọn tay nắm màu đen



CỬA MỞ QUAY 2 CÁCH VỚI DIỆN TÍCH KÍNH TỐI ĐA (khuyến nghị cho dự án thấp tầng)



TAY HẠN VỊ ĐƯỢC GIẤU KÍN



BẢN LỀ ĐƯỢC GIẤU KÍN

ATIS PLUS

ATIS PLUS mang đến giải pháp cửa sổ và cửa đi hoàn mỹ cho các dự án cao tầng, vượt qua các bài kiểm tra nghiêm ngặt theo tiêu chuẩn ASTM và tiêu chuẩn độ bền nội bộ khắt khe của TOSTEM – đảm bảo cả về thẩm mỹ lẫn hiệu suất bền bỉ.



THÔNG SỐ KỸ THUẬT

ĐỘ SÂU KHUNG

88 mm
131.5 mm (3 ray trượt)

CHIỀU CAO KHUNG ĐÁY

55 mm

ĐỘ DÀY KÍNH

5, 6, 8 - 15.52, 22 mm
(24, 26 mm cho vách cố định)



ÁP LỰC GIÓ



KÍN NƯỚC



KÍN KHÍ



CÁCH ÂM*1

HIỆU SUẤT

2000PA
(ASTM E330)

300PA
(ASTM E301)

10.7M³/H.M²
(ASTM E283)

T-1: 25DB, T-2: 30DB*2
(JIS A 1416)

*1 Thử nghiệm hiệu suất cách âm đã được thực hiện trong môi trường kiểm soát theo tiêu chuẩn JIS. Hiệu suất có thể thay đổi tùy theo điều kiện phòng. Vui lòng tham khảo ý kiến chuyên gia cách âm.

*2 Một số loại cửa sổ và kính cụ thể.

MÀU SẮC



NATURAL
WHITE



NATURAL
SILVER



SHINE
GRAY

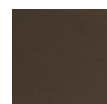

AUTUMN
BROWN



DUSK
GRAY



NATURAL
BLACK

CỬA TRƯỢT (2 CÁNH 2 RAY)



- Độ dày khung: 88 mm
- Lựa chọn lưới chống muỗi bên trong/bên ngoài
- Lựa chọn thanh đáy tiêu chuẩn hoặc âm sàn
- Hạn vị an toàn (Tùy chọn)
- Ốp phẳng ray (Tùy chọn)
- Kính: Dùng gioăng hoặc keo

	Min	Max
Chiều cao	400	1600
Chiều rộng	600	3000

Cửa sổ

	Min	Max
Chiều cao	1601	2400
Chiều rộng	600	3000

Cửa đi

CỬA TRƯỢT (4 CÁNH 2 RAY)



- Độ dày khung: 88 mm
- Lựa chọn lưới chống muỗi bên trong/bên ngoài
- Lựa chọn thanh đáy tiêu chuẩn hoặc âm sàn
- Tay khóa an ninh (tùy chọn)
- Kính: Dùng gioăng

	Min	Max
Chiều cao	400	1600
Chiều rộng	1180	6000

Cửa sổ

	Min	Max
Chiều cao	1601	2400
Chiều rộng	1180	6000

Cửa đi

ATIS PLUS

CỬA TRƯỢT (3 CÁCH 3 RAY)



- Độ dày khung: 131.5 mm
- Lựa chọn lưới chống muỗi bên trong/bên ngoài
- Lựa chọn thanh đáy tiêu chuẩn hoặc âm sàn
- Tay khóa an ninh (Tùy chọn)
- Kính: Dùng gioăng

	Min	Max
Chiều cao	400	2400
Chiều rộng	865	4500

CỬA SÔ MỞ QUAY



- Độ dày khung: 88 mm
- Tùy chọn lưới chống muỗi mở quay
- Kính: Dùng gioăng

	Min	Max
Chiều cao	500	1800
Chiều rộng	350	800

CỬA SÔ MỞ HẤT



- Độ dày khung: 88 mm
- Tùy chọn lưới chống muỗi mở quay
- Kính: Dùng gioăng

	Min	Max
Chiều cao	500	1800
Chiều rộng	350	1200

ATIS PLUS

VÁCH CỐ ĐỊNH



- Độ dày khung: 88 mm
- Khả năng chịu tải gió phụ thuộc vào độ dày kính, vui lòng tham khảo ý kiến kỹ thuật viên
- Hoàn thiện kính: Gioăng chèn
- (Đối với kính dán 4-4, không áp dụng gioăng chèn)

	Min	Max
Chiều cao	300	2400
Chiều rộng	300	3000

VÁCH CỐ ĐỊNH GÓC



- Độ dày khung: 88 mm
- Chỉ có lựa chọn kính đơn
- Có sẵn cả góc trong/góc ngoài
- Lựa chọn thanh ngang
- Hoàn thiện kính: Keo

	Min	Max
Chiều cao	300	2400
Chiều rộng	350	2500

CỬA KẾT HỢP



- Khả năng chịu tải gió thay đổi theo độ dày kính, vui lòng liên hệ kỹ thuật viên để được tư vấn.

	Min	Max
Chiều cao	300	1600
Chiều rộng	500	2000

	Min	Max
Chiều cao	700	2400
Chiều rộng	350	1300

CỬA MỞ NGOÀI (MỘT CÁNH)



- Độ dày khung: 88 mm
- Không hỗ trợ tay cơ thủy lực
- Kính: Dùng gioăng

	Min	Max
Chiều cao	1000	2400
Chiều rộng	500	1000

CỬA SỔ KẾT HỢP

- Có các loại thanh nối đứng và thanh nối ngang phù hợp với đa dạng cửa sổ và cửa đi. Vui lòng tham khảo đại diện bán hàng của chúng tôi để lựa chọn phù hợp.
- Thanh nối đứng 180° (tiêu chuẩn và tăng cường lõi thép)

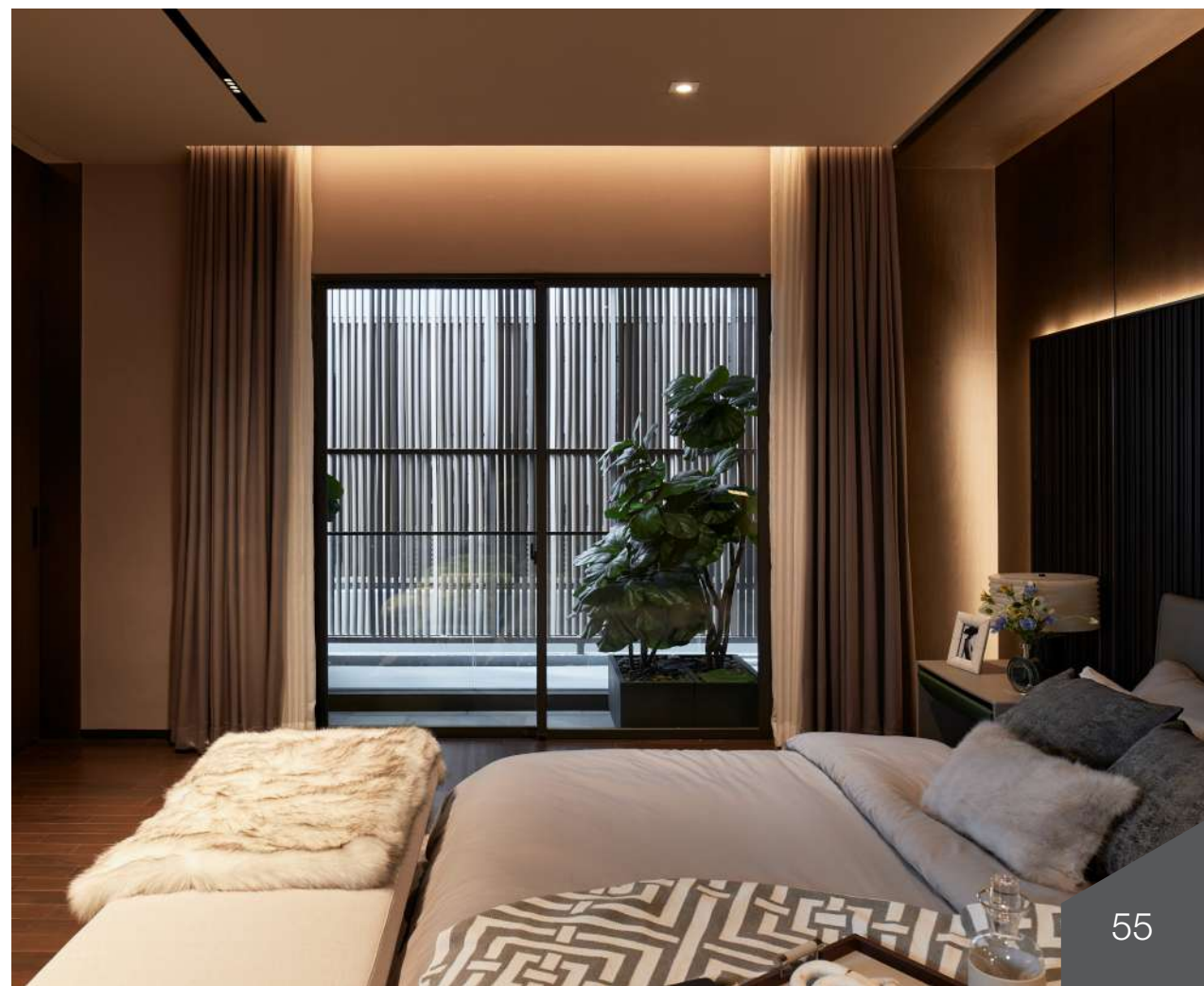



ATIS

ATIS không chỉ sở hữu vẻ đẹp thẩm mỹ mà còn tích hợp công nghệ và cải tiến vượt trội bên trong. Tất cả các sản phẩm ATIS đều tuân theo một triết lý thiết kế nhất quán: kết nối liền mạch giữa không gian sống bên trong và thế giới bên ngoài mà không làm mất đi bất kỳ giá trị nào.



THÔNG SỐ KỸ THUẬT

ĐỘ SÂU KHUNG

88 mm
131.5 mm (3 ray trượt)

CHIỀU CAO KHUNG ĐÁY

55 mm

ĐỘ DÀY KÍNH

5, 6, 8 - 15.52, 22 mm
(24, 26 mm cho vách cố định)



ÁP LỰC GIÓ



KÍN NƯỚC



KÍN KHÍ



CÁCH ÂM*1

HIỆU SUẤT

500PA - 1200PA
(JIS A1515)

W-3: 250PA
(JIS A1517)

A-4: 2M³/H.M²
(JIS A1516)

T-1: 25DB, T-2: 30DB*2
(JIS A 1416)

*1 Thử nghiệm hiệu suất cách âm đã được thực hiện trong môi trường kiểm soát theo tiêu chuẩn JIS. Hiệu suất có thể thay đổi tùy theo điều kiện phòng. Vui lòng tham khảo ý kiến chuyên gia cách âm.

*2 Một số loại cửa sổ và kính cụ thể.

MÀU SẮC



NATURAL
WHITE



NATURAL
SILVER



SHINE
GRAY

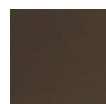

AUTUMN
BROWN



DUSK
GRAY



NATURAL
BLACK

CỬA TRƯỢT (2 CÁCH 2 RAY)



- Độ dày khung: 88 mm
- Lựa chọn lưới chống muỗi bên trong/ bên ngoài
- Lựa chọn thanh đáy tiêu chuẩn hoặc âm sàn
- Hạn vị an toàn (Tùy chọn)
- Ốp phẳng ray (Tùy chọn)
- Kính: Dùng gioăng

	Min	Max
Chiều cao	400	1600
Chiều rộng	600	2600

Cửa sổ

	Min	Max
Chiều cao	400	3200
Chiều rộng	600	3000

Cửa đi

CỬA TRƯỢT (4 CÁCH 2 RAY)



- Độ dày khung: 88 mm
- Lựa chọn lưới chống muỗi bên trong/bên ngoài
- Lựa chọn thanh đáy tiêu chuẩn hoặc âm sàn
- Tay khóa an ninh (tùy chọn)
- Ốp phẳng ray (Tùy chọn)
- Kính: Dùng gioăng

	Min	Max
Chiều cao	400	3200
Chiều rộng	1180	6000

CỬA TRƯỢT (3 CÁCH 3 RAY)



- Độ dày khung: 131.5 mm
- Lựa chọn lưới chống muỗi bên trong/bên ngoài
- Lựa chọn thanh đáy tiêu chuẩn hoặc âm sàn
- Tay khóa an ninh (tùy chọn)
- Kính: Dùng gioăng

	Min	Max
Chiều cao	400	3200
Chiều rộng	865	4500

ATIS

CỬA MỞ TRƯỢT (6 CÁNH 3 RAY)



- Độ dày khung: 131.5 mm
- Lựa chọn lưới chống muỗi bên trong/bên ngoài
- Lựa chọn thanh đáy tiêu chuẩn hoặc âm sàn
- Tay khóa an ninh (tùy chọn)
- Kính: Dùng gioăng

	Min	Max
Chiều cao	400	3200
Chiều rộng	1705	6000

CỬA CHÍNH MỞ TRƯỢT (4 CÁNH 2 RAY)



- Độ dày khung: 88 mm
- Chỉ có lựa chọn lưới chống muỗi bên ngoài
- Ốp phẳng ray (Tùy chọn)
- Kính: Dùng gioăng

	Min	Max
Chiều cao	1601	3200
Chiều rộng	1780	6000

CỬA CHÍNH MỞ TRƯỢT (2 CÁNH 2 RAY)



- Độ dày khung: 88 mm
- Chỉ có lựa chọn lưới chống muỗi bên ngoài
- Ốp phẳng ray (Tùy chọn)
- Kính: Dùng gioăng

	Min	Max
Chiều cao	1601	3200
Chiều rộng	1000	3000

ATIS

CỬA SỔ MỞ QUAY



- Độ dày khung: 88 mm
- Có lựa chọn lưới chống muỗi mở quay cho cửa tay nắm và cửa hai cánh
- Có lựa chọn lưới chống muỗi thông minh cho cửa mở tay quay
- Tay khóa an ninh (tùy chọn)
- Kính: Dùng gioăng

	Min	Max
Chiều cao	500	1800
Chiều rộng	350	900

Tay nắm

	Min	Max
Chiều cao	500	1800
Chiều rộng	350	1200

Tay quay

	Min	Max
Chiều cao	500	1640
Chiều rộng	700	1600

Cửa hai cánh

VÁCH CỐ ĐỊNH



- Độ dày khung: 88 mm
- Khả năng chịu tải gió thay đổi theo độ dày kính, vui lòng liên hệ kỹ thuật viên để được tư vấn.
- Hoàn thiện kính: Gioăng chèn (Đối với kính dán 4-4, không áp dụng gioăng chèn)

	Min	Max
Chiều cao	300	3150
Chiều rộng	300	4500

ATIS

CỬA SỔ MỞ HẤT



- Độ dày khung: 88 mm
- Có lựa chọn lưới chống muỗi mở quay cho cửa mở tay nắm
- Có lựa chọn lưới chống muỗi thông minh cho cửa mở tay quay và mở hất tay kéo
- Kính: Dùng gioăng

	Min	Max
Chiều cao	500	1800
Chiều rộng	350	1200

Tay nắm

	Min	Max
Chiều cao	500	1800
Chiều rộng	350	1200

Tay quay

	Min	Max
Chiều cao	315	600
Chiều rộng	450	1600

Mở hất tay kéo

VÁCH CỐ ĐỊNH GÓC



- Độ dày khung: 88 mm
- Chỉ có lựa chọn kính đơn
- Có sẵn cả góc trong/góc ngoài
- Lựa chọn thanh ngang
- Kính: Dùng keo
(Đối với kính dán 4-4, không áp dụng gioăng chèn)

	Min	Max
Chiều cao	300	3150
Chiều rộng	350	2500

ATIS

CỬA SỔ LẬT & TRƯỢT



- Độ dày khung: 88 mm
- Chỉ có lựa chọn lưới chống muỗi bên ngoài
- Kính: Dùng gioăng

	Min	Max
Chiều cao	800	1600
Chiều rộng	450	800

CỬA MỞ NGOÀI (1 CÁNH)



- Độ dày khung: 88 mm
- Không hỗ trợ tay cơ thủy lực
- Kính: Dùng gioăng

	Min	Max
Chiều cao	1000	3150
Chiều rộng	500	1000

CỬA MỞ NGOÀI (2 CÁNH)



- Độ dày khung: 88 mm
- Không hỗ trợ tay cơ thủy lực
- Kính: Dùng gioăng

	Min	Max
Chiều cao	1200	3150
Chiều rộng	1000	2000

ATIS

VÁCH CỐ ĐỊNH KẾT HỢP



- Độ dày khung: 88 mm
- Với vách cố định quá khổ, vui lòng liên hệ kỹ thuật viên để được tư vấn.
- Hoàn thiện kính: Gioăng chèn (Đối với kính dán 4-4, không áp dụng gioăng chèn)

	Min	Max
Chiều cao	300	3000
Chiều rộng	350	2000

CỬA SỔ KẾT HỢP

- Có các loại thanh nổi đứng và thanh nổi ngang phù hợp với đa dạng cửa sổ và cửa đi. Vui lòng tham khảo đại diện bán hàng của chúng tôi để lựa chọn phù hợp.







WE Series

Khám phá chất lượng và tinh hoa chế tác Nhật Bản qua dòng sản phẩm TOSTEM WE Series. Với hiệu suất vượt trội và tính năng ưu việt, sản phẩm sẽ giúp nâng tầm trải nghiệm sống hằng ngày của bạn.

TÍNH NĂNG ĐỘC ĐÁO

CỬA THÔNG GIÓ



Đóng hoàn toàn



Mở hoàn toàn

A



Mở tối thiểu

B

A

Mở hoàn toàn để thông gió trong khi cửa vẫn đóng kín tuyệt đối. Cơ chế đối lưu tự nhiên giúp đưa không khí trong lành vào nhà, đồng thời loại bỏ mùi khó chịu và hơi ẩm.

B

Hoạt động như một thiết bị làm mát tự nhiên vào ban ngày. Với chế độ “Mở tối thiểu” ở mức 35 mm, cửa vẫn đảm bảo lưu thông không khí kể cả khi không có ai ở nhà nhờ các cánh được khóa an toàn.

KHE THÔNG GIÓ



Vận hành êm ái nhờ con lăn vòng bi

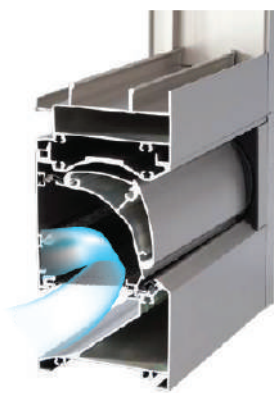

Khả năng kín khí: Đạt tiêu chuẩn JIS A-3 khi đóng hoàn toàn.

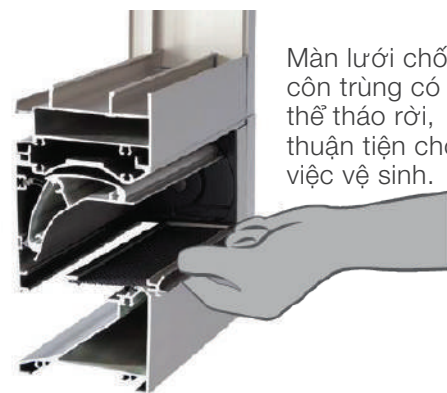

Màn lưới chống côn trùng có thể tháo rời, thuận tiện cho việc vệ sinh.

* Tích hợp với cửa sổ sản xuất tại Thái Lan.



CỬA XÉP TRƯỢT



Thanh khung đáy kín nước với hệ thống thoát nước tích hợp



Tùy chọn khung đáy âm sàn hỗ trợ di chuyển không bị vấp



Thiết kế thông minh chống kẹt tay



Thiết kế không bản lề tăng tính thẩm mỹ và an toàn

ĐA DẠNG SẢN PHẨM (Góc nhìn từ bên trong)

SỐ CÁNH	MỞ MỘT CHIỀU	MỞ HAI CHIỀU	MỞ TỪ CHÍNH GIỮA
4 CÁNH			
6 CÁNH			
8 CÁNH			
12 CÁNH			
16 CÁNH			



WE PLUS

WE PLUS vượt qua các bài kiểm tra nghiêm ngặt theo tiêu chuẩn ASTM và tiêu chuẩn nội bộ khắt khe nhất của TOSTEM. Sản phẩm có nhiều kiểu dáng đa dạng, với chiều cao tối đa lên đến 3 mét, đáp ứng linh hoạt nhu cầu thiết kế trong phân khúc công trình cao tầng.

THÔNG SỐ KỸ THUẬT

ĐỘ SÂU KHUNG

72 mm
104 mm (3 ray trượt)

CHIỀU CAO KHUNG ĐÁY

35 mm
50 mm (cửa trượt)

ĐỘ DÀY KÍNH

5, 6, 8, 13.52 mm

HIỆU SUẤT



ÁP LỰC GIÓ

1600PA
(ASTM E330)



KÍN NƯỚC

240PA
(ASTM E300)



KÍN KHÍ

10.7M³/H.M²
(ASTM E283)



CÁCH ÂM

T-1: 25DB
(JIS A 1416)

Thử nghiệm hiệu suất cách âm đã được thực hiện trong môi trường kiểm soát theo tiêu chuẩn JIS. Hiệu suất có thể thay đổi tùy theo điều kiện phòng. Vui lòng tham khảo ý kiến chuyên gia cách âm.

MÀU SẮC



IVORY
WHITE



NATURAL
SILVER



SHINE
GRAY

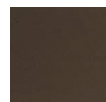

AUTUMN
BROWN



NATURAL
BLACK

WE PLUS

CỬA TRƯỢT (2 CÁNH 2 RAY)



- Độ dày khung: 72 mm
- Có lựa chọn lưới chống muỗi bên trong
- Lựa chọn thanh đáy tiêu chuẩn hoặc âm sàn
- Kính: Dùng gioăng

	Min	Max
Chiều cao	400	1800
Chiều rộng	600	2000

Cửa sổ

	Min	Max
Chiều cao	1601	3045
Chiều rộng	1000	3500

Cửa đi

CỬA TRƯỢT (4 CÁNH 2 RAY)



- Độ dày khung: 72 mm
- Có lựa chọn lưới chống muỗi bên trong
- Lựa chọn thanh đáy tiêu chuẩn hoặc âm sàn
- Kính: Dùng gioăng

	Min	Max
Chiều cao	400	1800
Chiều rộng	1400	5500

Cửa sổ

	Min	Max
Chiều cao	1601	3045
Chiều rộng	1800	5500

Cửa đi

WE PLUS

CỬA MỞ TRƯỢT (3 CÁNH 3 RAY)



- Độ dày khung: 104 mm
- Có lựa chọn lưới chống muỗi bên trong
- Lựa chọn thanh đáy tiêu chuẩn hoặc âm sàn
- Kính: Dùng gioăng

	Min	Max
Chiều cao	400	1800
Chiều rộng	900	3000

Cửa sổ

	Min	Max
Chiều cao	1601	3045
Chiều rộng	1800	5500

Cửa đi

CỬA MỞ TRƯỢT (6 CÁNH 3 RAY)



- Độ dày khung: 104 mm
- Có lựa chọn lưới chống muỗi bên trong
- Lựa chọn thanh đáy tiêu chuẩn hoặc âm sàn
- Kính: Dùng gioăng

	Min	Max
Chiều cao	1601	3045
Chiều rộng	3600	6000

WE PLUS

CỬA SỔ MỞ QUAY



- Độ dày khung: 72 mm
- Lưới chống muỗi dạng quay chỉ có với loại khóa đơn
- Tay khóa an ninh (tùy chọn)
- Hoàn thiện kính: Gioăng chèn

	Min	Max
Chiều cao	500	1800
Chiều rộng	350	800

Khóa đơn

	Min	Max
Chiều cao	800	2000
Chiều rộng	350	800

Khóa đa điểm

CỬA SỔ MỞ HẤT



- Độ dày khung: 72 mm
- Lưới chống muỗi dạng quay chỉ có với loại khóa đơn
- Hoàn thiện kính: Gioăng chèn

	Min	Max
Chiều cao	350	1800
Chiều rộng	350	1200

Khóa đơn

	Min	Max
Chiều cao	480	2000
Chiều rộng	350	1000

Khóa đa điểm

VÁCH CỐ ĐỊNH



- Độ dày khung: 72 mm
- Khả năng chịu tải gió thay đổi theo độ dày kính, vui lòng liên hệ kỹ thuật viên để được tư vấn.
- Hoàn thiện kính: Gioăng chèn

	Min	Max
Chiều cao	350	3045
Chiều rộng	350	4500

WE PLUS

VÁCH CỐ ĐỊNH GÓC



- Độ dày khung: 72 mm
- Có sẵn cả góc trong/góc ngoài
- Lựa chọn thanh ngang
- Hoàn thiện kính: Gioăng chèn

	Min	Max
Chiều cao	350	2400
Chiều rộng	430	1800

CỬA MỞ NGOÀI



- Độ dày khung: 72 mm
- Có lựa chọn tay cơ thủy lực
- Lựa chọn có thanh đáy hoặc không thanh đáy
- Hoàn thiện kính: Gioăng chèn

* Trường hợp lựa chọn không thanh đáy, không xác định thông số kín khí và kín nước

	Min	Max		Min	Max
Chiều cao	1700	3045	Chiều cao	700	3045
Chiều rộng	500	1000	Chiều rộng	1000	2000

Cánh đơn

Cánh đôi

CỬA MỞ TRONG



- Độ dày khung: 72 mm
- Có lựa chọn tay cơ thủy lực
- Chỉ có lựa chọn không thanh đáy
- Hoàn thiện kính: Gioăng chèn

* Chưa xác định thông số kín khí và kín nước.

	Min	Max		Min	Max
Chiều cao	1700	3045	Chiều cao	700	3045
Chiều rộng	500	1000	Chiều rộng	1000	2000

Cánh đơn

Cánh đôi

WE PLUS

CỬA SỔ KẾT HỢP

- Có các loại thanh nổi đứng và thanh nổi ngang phù hợp với đa dạng cửa sổ và cửa đi. Vui lòng tham khảo đại diện bán hàng của chúng tôi để lựa chọn phù hợp.
- Thanh nổi đứng 180° (tiêu chuẩn và tăng cường lõi thép)
- Thanh nổi đứng 90° (chỉ dành cho góc nối ngoài)
- Thanh ngang (tiêu chuẩn và tăng cường lõi thép)

CỬA SỔ DƯỚI	CỬA SỔ TRÊN		
	MỞ HẤT ĐƠN	MỞ QUAY ĐƠN	VÁCH CỐ ĐỊNH ĐƠN
MỞ HẤT ĐƠN			●
MỞ QUAY ĐƠN			●
VÁCH CỐ ĐỊNH ĐƠN	●	●	●





WE 70

Dòng sản phẩm WE 70 mang chất lượng huyền thoại của TOSTEM đến với cuộc sống hằng ngày. Được thiết kế dành cho phân khúc phổ thông nhưng vẫn giữ vững những tiêu chuẩn khắt khe trong từng chi tiết, WE 70 là lựa chọn kinh tế phù hợp với mọi gia đình.

THÔNG SỐ KỸ THUẬT

ĐỘ SÂU KHUNG

72 mm
104 mm (3 ray trượt)

CHIỀU CAO KHUNG ĐÁY

35 mm

ĐỘ DÀY KÍNH

5, 6, 8 mm

HIỆU SUẤT



ÁP LỰC GIÓ

500PA - 800PA
(JIS A 1515)



KÍN NƯỚC

W-2: 150PA
(JIS A 1517)



KÍN KHÍ

A-3: 10M³/H.M²
(JIS A 1516)



CÁCH ÂM

T-1 (25)
(JIS A 1416)

Thử nghiệm hiệu suất cách âm đã được thực hiện trong môi trường kiểm soát theo tiêu chuẩn JIS. Hiệu suất có thể thay đổi tùy theo điều kiện phòng. Vui lòng tham khảo ý kiến chuyên gia cách âm.

MÀU SẮC



IVORY
WHITE



NATURAL
SILVER



SHINE
GRAY

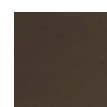

AUTUMN
BROWN



NATURAL
BLACK

WE 70

CỬA TRƯỢT (2 CÁNH 2 RAY)



- Độ dày khung: 72 mm
- Có lựa chọn lưới chống muỗi bên trong
- Lựa chọn thanh đáy tiêu chuẩn hoặc âm sàn
- Kính: Dùng gioăng

	Min	Max
Chiều cao	400	1600
Chiều rộng	600	3000

Cửa sổ

	Min	Max
Chiều cao	1601	2400
Chiều rộng	1000	3500

Cửa đi

CỬA TRƯỢT (4 CÁNH 2 RAY)



- Độ dày khung: 72 mm
- Có lựa chọn lưới chống muỗi bên trong
- Lựa chọn thanh đáy tiêu chuẩn hoặc âm sàn
- Kính: Dùng gioăng

	Min	Max
Chiều cao	400	1600
Chiều rộng	1400	5500

Cửa sổ

	Min	Max
Chiều cao	1601	2400
Chiều rộng	1800	5500

Cửa đi

WE 70

CỬA MỞ TRƯỢT (3 CÁNH 2 RAY)



- Độ dày khung: 72 mm
- Có lựa chọn lưới chống muỗi bên trong
- Lựa chọn thanh đáy tiêu chuẩn hoặc âm sàn
- Kính: Dùng gioăng

	Min	Max
Chiều cao	400	1600
Chiều rộng	1400	4500

Cửa sổ

	Min	Max
Chiều cao	1601	2400
Chiều rộng	1800	4500

Cửa đi

CỬA MỞ TRƯỢT (3 CÁNH 3 RAY)



- Độ dày khung: 104 mm
- Có lựa chọn lưới chống muỗi bên trong
- Lựa chọn thanh đáy tiêu chuẩn hoặc âm sàn
- Kính: Dùng gioăng

	Min	Max
Chiều cao	1601	2400
Chiều rộng	1800	5500

WE 70

CỬA MỞ TRƯỢT (6 CÁNH 3 RAY)



- Độ dày khung: 104 mm
- Có lựa chọn lưới chống muỗi bên trong
- Lựa chọn thanh đáy tiêu chuẩn hoặc âm sàn
- Kính: Dùng gioăng

	Min	Max
Chiều cao	1601	2400
Chiều rộng	3780	6000

CỬA CHÍNH MỞ TRƯỢT (2 CÁNH 2 RAY)



- Độ dày khung: 72 mm
- Chỉ có lựa chọn lưới chống muỗi bên ngoài
- Kính: Dùng gioăng

	Min	Max
Chiều cao	1601	2400
Chiều rộng	1000	3000

CỬA CHÍNH MỞ TRƯỢT (4 CÁNH 2 RAY)



- Độ dày khung: 72 mm
- Chỉ có lựa chọn lưới chống muỗi bên ngoài
- Kính: Dùng gioăng

	Min	Max
Chiều cao	1601	2400
Chiều rộng	1800	5500

WE 70

CỬA THÔNG PHÒNG (2 CÁNH 2 RAY)



- Độ dày khung: 72 mm
- Độ cao thanh đáy : 20 mm
- Kính: Dùng gioăng

* Chưa xác định thông số hiệu suất

	Min	Max
Chiều cao	1601	3020
Chiều rộng	1000	3500

CỬA THÔNG PHÒNG (4 CÁNH 2 RAY)



- Độ dày khung: 72 mm
- Độ cao thanh đáy : 20 mm
- Kính: Dùng gioăng

* Chưa xác định thông số hiệu suất

	Min	Max
Chiều cao	1601	3020
Chiều rộng	1800	5500

CỬA THÔNG PHÒNG (3 CÁNH 3 RAY)



- Độ dày khung: 104 mm
- Độ cao thanh đáy : 20 mm
- Kính: Dùng gioăng

* Chưa xác định thông số hiệu suất

	Min	Max
Chiều cao	1601	3020
Chiều rộng	1800	4500

WE 70

CỬA THÔNG PHÒNG TRƯỢT (6 CÁNH 3 RAY)



- Độ dày khung: 104 mm
- Độ cao thanh đáy : 20 mm
- Kính: Dùng gioăng

* Chưa xác định thông số hiệu suất

	Min	Max
Chiều cao	1601	3020
Chiều rộng	3780	6000

CỬA SỔ MỞ QUAY



- Độ dày khung: 72 mm
- Có lựa chọn lưới chống muỗi mở quay
- Kính: Dùng gioăng

	Min	Max
Chiều cao	500	1800
Chiều rộng	350	800

CỬA ĐƠN

	Min	Max
Chiều cao	500	1800
Chiều rộng	700	1600

CỬA HAI CÁNH

CỬA SỔ MỞ HẤT



- Độ dày khung: 72 mm
- Có lựa chọn lưới chống muỗi mở quay
- Kính: Dùng gioăng

	Min	Max
Chiều cao	350	1800
Chiều rộng	350	1200

WE 70

VÁCH CỐ ĐỊNH



- Độ dày khung: 72 mm
- Khả năng chịu tải gió thay đổi theo độ dày kính, vui lòng liên hệ kỹ thuật viên để được tư vấn.
- Hoàn thiện kính: Gioăng chèn

	Min	Max
Chiều cao	350	3045
Chiều rộng	350	4500

VÁCH CỐ ĐỊNH GÓC



- Độ dày khung: 72 mm
- Có sẵn cả góc trong/góc ngoài
- Lựa chọn thanh ngang
- Hoàn thiện kính: Gioăng chèn

	Min	Max
Chiều cao	350	2400
Chiều rộng	430	1800

LAM NHÔM



- Độ dày khung: 72 mm

* Chưa xác định thông số kín khí và kín nước

	Min	Max
Chiều cao	400	3030
Chiều rộng	350	2000

WE 70

CỬA THÔNG GIÓ



- Độ dày khung: 72 mm
- Có lựa chọn tay cơ thủy lực
- Có lựa chọn nan nhôm kèm lưới chống muỗi
- Hoàn thiện kính: Gioăng chèn

	Min	Max
Chiều cao	1700	2400
Chiều rộng	500	1000

CỬA MỞ NGOÀI



- Độ dày khung: 72 mm
- Có lựa chọn tay cơ thủy lực
- Lựa chọn có thanh đáy hoặc không thanh đáy
- Kính: Dùng gioăng

* Trường hợp lựa chọn không thanh đáy, không xác định thông số kín khí và kín nước

	Min	Max		Min	Max
Chiều cao	1000	2400	Chiều cao	1000	2400
Chiều rộng	500	1000	Chiều rộng	1000	2000

Cánh đơn

Cánh đôi

CỬA MỞ TRONG



- Độ dày khung: 72 mm
- Có lựa chọn tay cơ thủy lực
- Chỉ có lựa chọn không thanh đáy
- Hoàn thiện kính: Gioăng chèn

* Chưa xác định thông số kín khí và kín nước

	Min	Max		Min	Max
Chiều cao	1000	2400	Chiều cao	1000	2400
Chiều rộng	500	1000	Chiều rộng	1000	2000

Cánh đơn

Cánh đôi

WE 70

CỬA XẾP TRƯỢT



- Độ dày khung: 72 mm
- Lựa chọn thanh đáy tiêu chuẩn hoặc âm sàn
- Trọng lượng tối đa mỗi cánh: 40 kg
- Chiều rộng tối đa mỗi cánh: 850 mm
- Tùy chọn kiểu mở: mở một bên, mở hai bên, hoặc mở giữa
- Với loại 12 và 16 cánh, chỉ áp dụng kiểu mở giữa (center open)
- Hoàn thiện kính: Gioăng chèn

* Chưa xác định thông số kín khí và kín nước

	Min	Max
Chiều cao	650	3030
Chiều rộng	1129	2629

Cửa xếp trượt 3 cánh

	Min	Max
Chiều cao	650	3030
Chiều rộng	1535	3505

Cửa xếp trượt 4 cánh

	Min	Max
Chiều cao	650	3030
Chiều rộng	1837	4337

Cửa xếp trượt 5 cánh

	Min	Max
Chiều cao	650	3030
Chiều rộng	2235	5205

Cửa xếp trượt 6 cánh

	Min	Max
Chiều cao	650	3030
Chiều rộng	2420	5250

Cửa xếp trượt 7 cánh

	Min	Max
Chiều cao	650	3030
Chiều rộng	2935	6000

Cửa xếp trượt 8 cánh

	Min	Max
Chiều cao	650	3030
Chiều rộng	6001	10335

Cửa xếp trượt 12 cánh

	Min	Max
Chiều cao	650	3030
Chiều rộng	6001	12000

Cửa xếp trượt 16 cánh

VÁCH CONG BÁN NGUYỆT

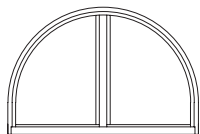

	Min	Max
Chiều cao	400	2779
Chiều rộng	600	3000

VÁCH CONG TRÒN

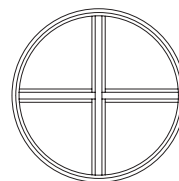

	Min	Max
Chiều cao	350	907.5
Chiều rộng	350	907.5

VÁCH CONG 2 PHÍA

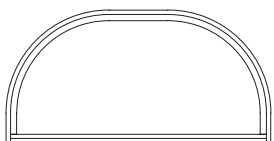

	Min	Max
Chiều cao	500	2672
Chiều rộng	900	4500

VÁCH VUÔNG 1 PHÍA

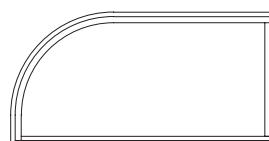

	Min	Max
Chiều cao	500	3045
Chiều rộng	500	4500

VÁCH CONG UỐN VÒM

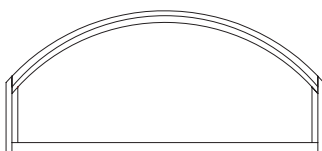

	Min	Max
Chiều cao	500	2672
Chiều rộng	900	4500

VÒM KÉP

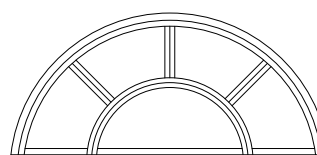

	Min	Max
Chiều cao	1000	1500
Chiều rộng	2000	3000



WE 70

CỬA SỔ KẾT HỢP

- Có các loại thanh nối đứng và thanh nối ngang phù hợp với đa dạng cửa sổ và cửa đi. Vui lòng tham khảo đại diện bán hàng của chúng tôi để lựa chọn phù hợp.
- Thanh nối đứng 180° (tiêu chuẩn)
- Thanh nối đứng 90° (chỉ dành cho góc nối ngoài)
- Thanh ngang (tiêu chuẩn)

CỬA SỔ KẾT HỢP

CỬA SỔ DƯỚI	CỬA SỔ TRÊN											
	CỬA SỔ MỞ TRƯỢT (2 CÁCH 2 RAY)	CỬA SỔ MỞ TRƯỢT (4 CÁCH 2 RAY)	CỬA SỔ MỞ TRƯỢT (3 CÁCH 2 RAY)	MỞ HẮT ĐƠN	MỞ QUAY ĐƠN	CỬA HAI CÁCH MỞ QUAY	VÁCH CỐ ĐỊNH ĐƠN	2 CÁCH CỐ ĐỊNH	3 CÁCH CỐ ĐỊNH	4 CÁCH CỐ ĐỊNH	VÁCH CỐ ĐỊNH NGOÀI	VÁCH CỐ ĐỊNH TRONG
CỬA SỔ MỞ TRƯỢT (2 CÁCH 2 RAY)							●	●				
CỬA SỔ MỞ TRƯỢT (4 CÁCH 2 RAY)								●	●	●		
CỬA SỔ MỞ TRƯỢT (3 CÁCH 2 RAY)								●	●	●		
MỞ HẮT ĐƠN							●					
MỞ QUAY ĐƠN							●					
CỬA HAI CÁCH MỞ QUAY							●	●				
VÁCH CỐ ĐỊNH ĐƠN	●			●	●	●	●					
2 CÁCH CỐ ĐỊNH	●	●	●			●		●	●	●		
3 CÁCH CỐ ĐỊNH		●	●				●	●	●	●		
4 CÁCH CỐ ĐỊNH		●	●				●	●	●	●		
VÁCH CỐ ĐỊNH GÓC NGOÀI											●	
VÁCH CỐ ĐỊNH GÓC TRONG												●

CỬA ĐI KẾT HỢP

CỬA ĐI DƯỚI	CỬA SỔ TRÊN			
	VÁCH CỐ ĐỊNH ĐƠN	2 CÁCH CỐ ĐỊNH	3 CÁCH CỐ ĐỊNH	4 CÁCH CỐ ĐỊNH
CỬA ĐI MỞ TRƯỢT (2 CÁCH 2 RAY)	●	●		
CỬA ĐI MỞ TRƯỢT (4 CÁCH 2 RAY)		●	●	●
CỬA ĐI MỞ TRƯỢT (3 CÁCH 2 RAY) SFS		●	●	●
2 CÁCH CỐ ĐỊNH		●	●	●
3 CÁCH CỐ ĐỊNH		●	●	●
4 CÁCH CỐ ĐỊNH		●	●	●
CỬA ĐI MỞ QUAY (CỬA ĐƠN)	●			
CỬA ĐI MỞ QUAY (CỬA HAI CÁCH)		●		



NS

Hệ NS có thiết kế thanh nhôm bản lớn sang trọng, sở hữu các tính năng sản phẩm vượt trội, phù hợp với các công trình khách sạn, biệt thự, resort nghỉ dưỡng cao cấp...

THÔNG SỐ KỸ THUẬT

Độ sâu khung	148.3 mm (Cửa trượt 3 ray) 101.6 mm (Cửa trượt) 55 mm
Chiều cao thanh khung đáy	50 mm
Độ dày kính	5, 6, 8, 10 mm

MÀU SẮC

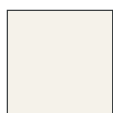
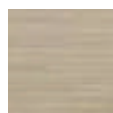
IVORY
WHITENATURAL
SILVERSHINE
GRAYAUTUMN
BROWNNATURAL
BLACK

TÍNH NĂNG

ÁP LỰC GIÓ

1600 PA
(ASTM E330)

KÍN NƯỚC

240 PA
(ASTM E331)

KÍN KHÍ

10.7m³/h·m²
(ASTM E283)

CÁCH ÂM *1

25 dB
JIS (A4706 & A4702)

* Thí nghiệm kiểm tra khả năng cách âm được thực hiện trong môi trường theo tiêu chuẩn JIS
Hiệu năng có thể thay đổi theo điều kiện phòng, vui lòng tham khảo với chuyên gia về âm thanh.

TÍNH NĂNG ĐỘC ĐÁO



Cửa trượt cách âm cao 25 dB



Thiết kế thanh lịch không lộ đầu vít



Khung nhôm thiết kế bản dày chắc chắn



NS

CỬA SỔ MỞ TRƯỢT (2 CÁNH 2 RAY)



	Min	Max
Chiều cao	400	1800
Chiều rộng	600	3000

CỬA SỔ MỞ QUAY (KHÓA ĐƠN)



	Min	Max
Chiều cao	500	1800
Chiều rộng	350	800

CỬA SỔ MỞ TRƯỢT (4 CÁNH 2 RAY)



	Min	Max
Chiều cao	400	1800
Chiều rộng	1400	5500

CỬA SỔ MỞ QUAY (HAI CÁNH)



	Min	Max
Chiều cao	500	1800
Chiều rộng	700	1600

CỬA SỔ MỞ HẤT (KHÓA ĐƠN)



	Min	Max
Chiều cao	350	1800
Chiều rộng	350	1200

CỬA SỔ MỞ HẤT (KHÓA ĐA ĐIỂM)



	Min	Max
Chiều cao	480	2000
Chiều rộng	350	1000

VÁCH CỐ ĐỊNH



	Min	Max
Chiều cao	350	3045
Chiều rộng	350	3000

CỬA ĐI MỞ TRƯỢT (2 CÁNH 2 RAY)



	Min	Max
Chiều cao	1601	3045
Chiều rộng	1000	3500

CỬA ĐI MỞ TRƯỢT (4 CÁNH 2 RAY)



	Min	Max
Chiều cao	1601	3045
Chiều rộng	1800	5500

CỬA ĐI MỞ TRONG (1 CÁNH)



	Min	Max
Chiều cao	1700	3030
Chiều rộng	500	1000

CỬA ĐI MỞ NGOÀI (1 CÁNH)



	Min	Max
Chiều cao	1700	3030
Chiều rộng	500	1000

CỬA ĐI MỞ NGOÀI (2 CÁNH)



	Min	Max
Chiều cao	1700	3030
Chiều rộng	1000	2000

CỬA ĐI MỞ TRONG (2 CÁNH)



	Min	Max
Chiều cao	1700	3030
Chiều rộng	1000	2000

CỬA ĐI MỞ QUAY (4 CÁNH)

	Min	Max
Chiều cao	1800	3000
Chiều rộng	1600	5000

CỬA KẾT HỢP

- Có các loại thanh nối đứng và thanh nối ngang phù hợp với đa dạng cửa sổ và cửa đi. Vui lòng tham khảo đại diện bán hàng của chúng tôi để lựa chọn phù hợp.
- Thanh nối đứng 180° (tiêu chuẩn và tăng cường lõi thép)
- Thanh nối đứng 90° (chỉ dành cho góc nối ngoài)
- Thanh ngang (tiêu chuẩn và tăng cường lõi thép)

CỬA SỔ KẾT HỢP

Cửa sổ dưới	Cửa sổ trên		
	Cửa sổ mở hất	Cửa sổ mở quay 1 cánh	Vách cố định 1 cánh
Cửa sổ mở hất			●
Cửa sổ mở quay 1 cánh			●
Vách cố định 1 cánh	●	●	●

Hệ mặt dựng Ez

Giải pháp kiến trúc hiện đại, kết hợp hoàn hảo giữa thẩm mỹ và hiệu năng kỹ thuật. Với thiết kế linh hoạt, độ bền cao và khả năng chống nước – chống gió vượt trội, hệ mặt dựng E'z đáp ứng đa dạng công trình từ nhà phố, trung tâm thương mại đến cao ốc văn phòng, theo tiêu chuẩn chất lượng Nhật Bản.



MÀU SẮC



IVORY
WHITE



NATURAL
SILVER

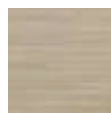

SHINE
GRAY



AUTUMN
BROWN



NATURAL
BLACK

TÍNH NĂNG

ÁP LỰC GIÓ



1600 PA
(JIS: S-3)

KÍN NƯỚC



500 PA
(JIS: W-5)

KÍN KHÍ



2m³/m²/h
(JIS: A-4)

CÁCH ÂM *1



25 dB
(JIS T-1)

Thí nghiệm kiểm tra khả năng cách âm được thực hiện trong môi trường theo tiêu chuẩn JIS. Hiệu năng có thể thay đổi theo điều kiện phòng, vui lòng tham khảo với chuyên gia về âm thanh.

KÍCH THƯỚC

VÁCH DỰNG KÍNH ĐƠN	Khe kính		22 mm
	Độ dày kính		12 mm
	Độ rộng thanh đứng		60 mm
	Độ sâu khung nhôm	Mặt tiền cửa hiệu	100 mm
			135 mm
	Mặt dựng		135 mm
		200 mm	

VÁCH DỰNG KÍNH HỘP	Khe kính		36 mm
	Độ dày kính		Up to 24 mm (6 - 12 - 6)
	Độ rộng thanh đứng		70 mm
	Độ sâu khung nhôm	Mặt tiền cửa hiệu	100 mm
		Mặt dựng	

ĐẶC ĐIỂM NỔI BẬT

Thiết kế phẳng hiện đại với lớp kính được thiết kế sát phía ngoài.



Hệ thống thoát nước được thiết kế tích hợp giúp chống nước mưa.

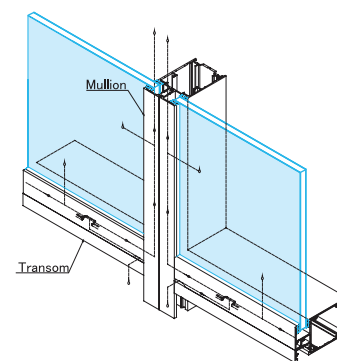

KẾT HỢP	Vách E'z có thể kết hợp với cửa bản lề sàn hoặc cửa tự động. Có thể kết hợp với hệ ATIS, NS, WEPLUS, WE70							
Cửa bản lề sàn								
Cửa tự động								
Cửa đi, cửa sổ								



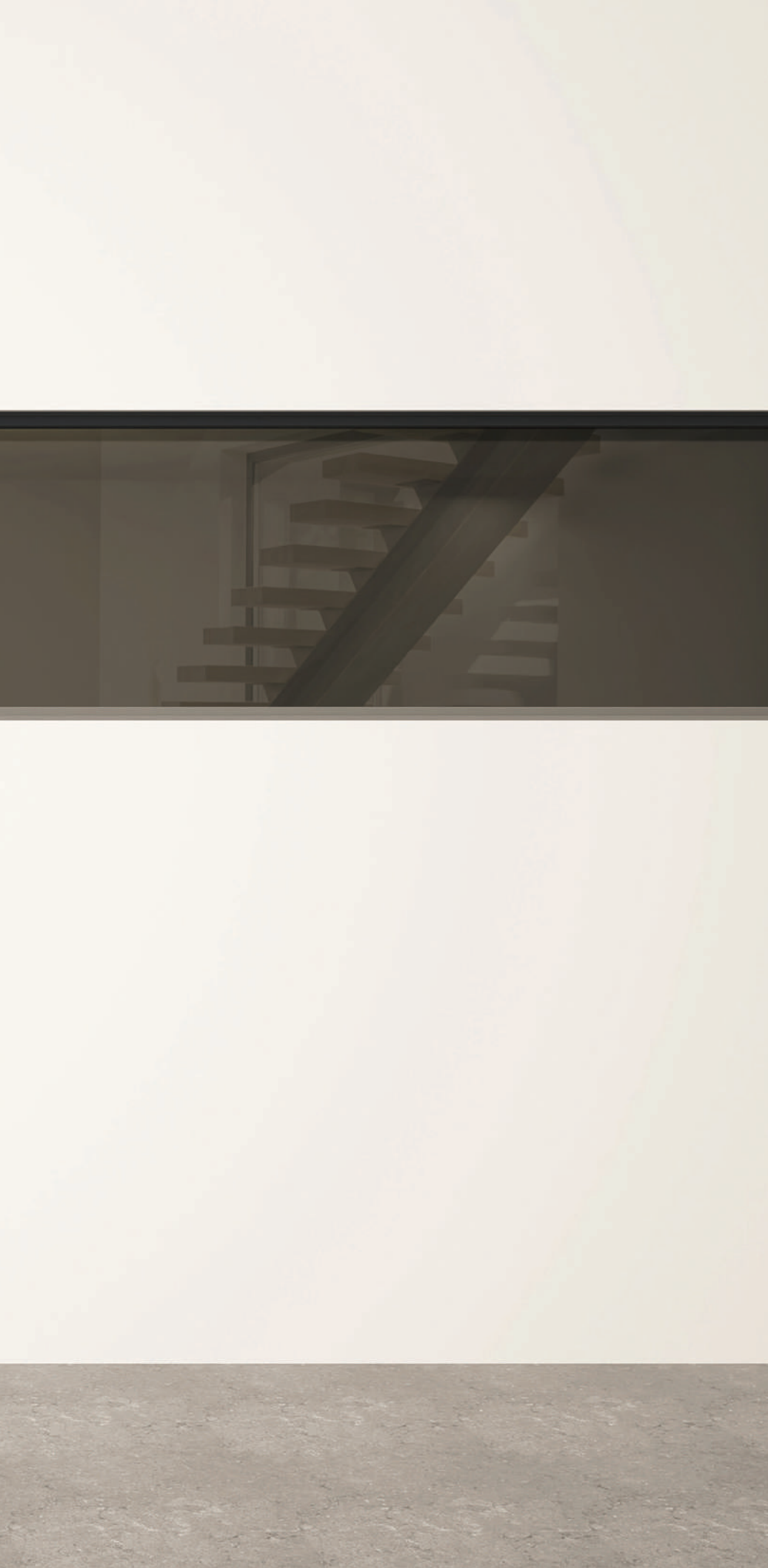

CỬA ĐI CHÍNH



GIESTA Series





Cửa hoàn thiện với vân gỗ cao cấp hoặc bề mặt kim loại sang trọng, được trang bị tay nắm tiện lợi và hệ thống khóa an toàn cao – mang đến sự thoải mái cho cả gia đình lẫn khách ghé thăm, để mỗi lần trở về nhà luôn là một niềm vui.



THÔNG SỐ KỸ THUẬT









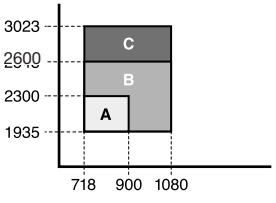
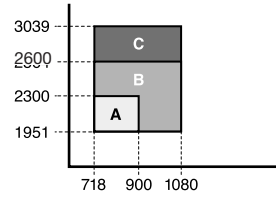
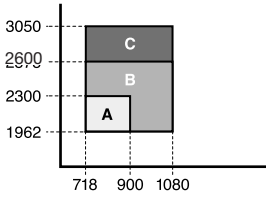

ĐỘ SÂU KHUNG	101.6 mm
CHIỀU CAO THANH KHUNG ĐÁY	Mở ra ngoài 50 mm Mở vào trong: mép ngoài 30 / mép trong 14 mm
VẬT LIỆU KHUNG CỬA	Khung trên và khung bên: - Loại vân gỗ: Lớp nhựa thông vân gỗ phủ ngoài khung nhôm định hình, kết hợp với gioăng cao su tổng hợp - Loại sơn: nhôm định hình xử lý anod (anodized) Thanh khung đáy: Nhôm định hình mạ anode
VẬT LIỆU CÁCH CỬA	Tấm phủ ngoài: - Loại vân gỗ: (Bên ngoài) Lớp nhựa thông vân gỗ / (Bên trong) lớp sơn epoxy chống rỉ - Vật liệu lõi: Xốp cách nhiệt Polystyrene (EPS foam) Độ dày kính cách nhiệt 23 mm (Cleared 3+Air gap 16+Patterned glass 4)

TÍNH NĂNG

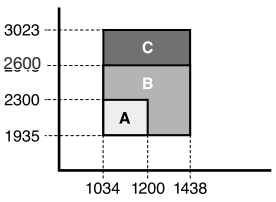
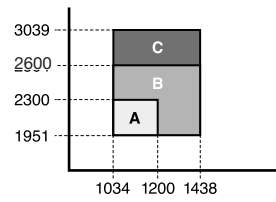
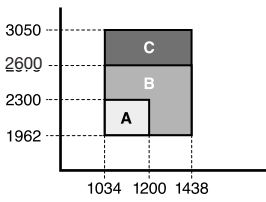
			
ÁP LỰC GIÓ	TÍNH KÍN NƯỚC	TÍNH KÍN KHÍ	CÁCH ÂM
S-2: 1200PA (JIS A 1515)	W-2: 150PA (JIS A 1517)	A-4: 2M ³ /H.M ² (JIS A 1516)	N/A (JIS A 1416)

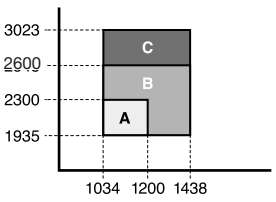
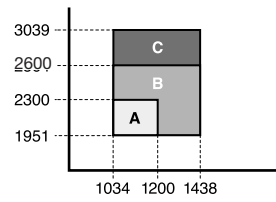
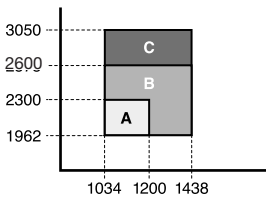

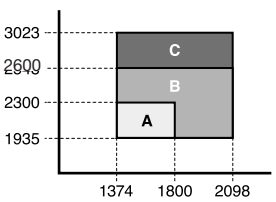
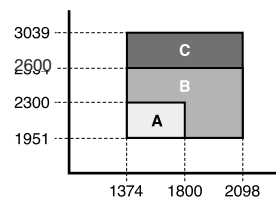
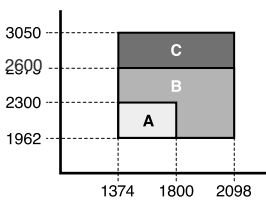
THANH LỊCH VÀ TỐI GIẢN

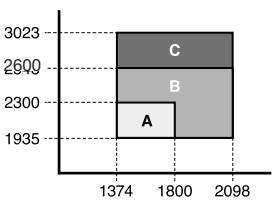
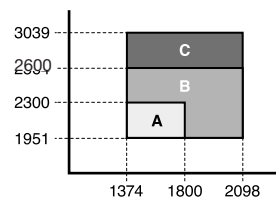
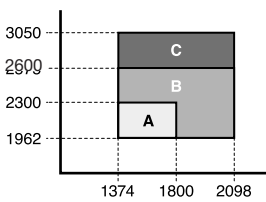
BỀ MẶT VÂN GỖ		MỞ TRONG (không thanh đáy)	MỞ TRONG	MỞ NGOÀI
	CỬA ĐƠN 			
				
	VỚI Ô KÍNH Độ rộng của ô kính[SW] $1034 \leq W \leq 1248 : SW = 304$ $1249 \leq W \leq 1438 : SW = 346$			
				
	CỬA HAI CÁNH 			

* A, B, C là các mốc thay đổi giá (A < B < C).

THIẾT KẾ



P01

P02

P03

MÀU SẮC



TURIN
PINE

CREA
MOCHA

CREA
RUSK

TEAK



POLISH
SILVER



SILKY
WHITE



AUTUMN
BROWN



BỀ MẶT NHÔM



CỬA ĐƠN



CÁNH LỆCH

Độ rộng của ô kính[SW]
 $1034 \leq W \leq 1248$: SW = 304
 $1249 \leq W \leq 1438$: SW = 346

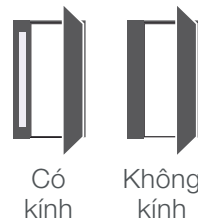

CỬA HAI CÁNH



MỞ TRONG (không thanh đáy)

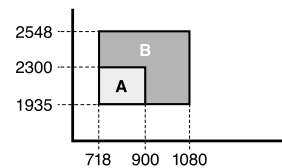

MỞ TRONG

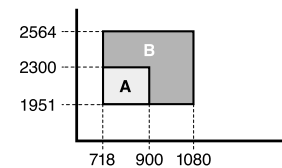



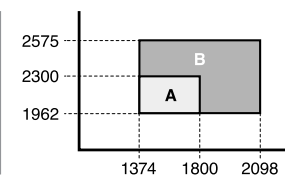
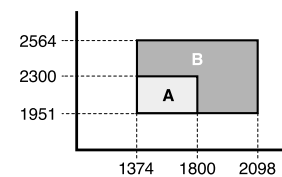
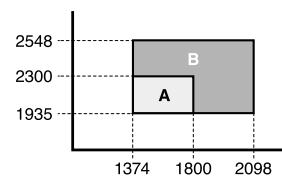
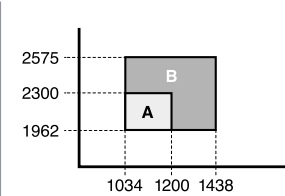
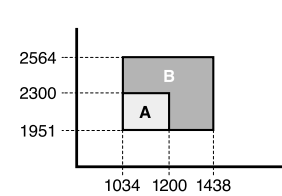
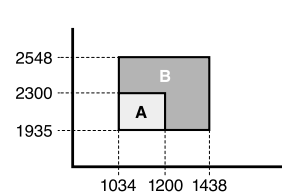
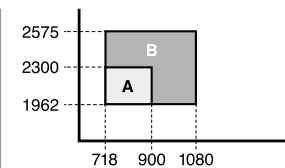













MỞ NGOÀI



* A, B, C là các mốc thay đổi giá (A < B < C).

HIỆN ĐẠI XEN LẤN TRUYỀN THỐNG

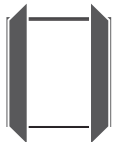
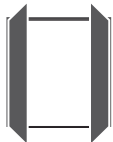
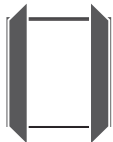
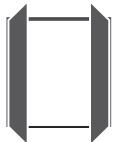
BỀ MẶT VÂN GỖ		MỞ TRONG (không thanh đáy)	MỞ TRONG	MỞ NGOÀI
	CỬA ĐƠN 			
				
	VỚI Ô KÍNH Độ rộng của ô kính[SW] 1034 ≤ W ≤ 1248 : SW = 304 1249 ≤ W ≤ 1438 : SW = 346			
				
	CỬA HAI CÁNH 			

* A, B, C là các mốc thay đổi giá (A < B < C).

THIẾT KẾ



D01

D02

D03

MÀU SẮC



TURIN
PINE





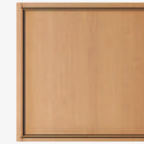

CREA
MOCHA







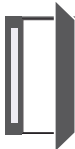





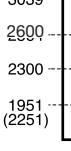
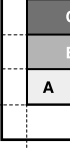

CREA
RUSK

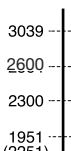
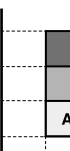

TEAK

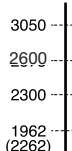
BỀ MẶT NHÔM		MỞ TRONG (không thanh đáy)	MỞ TRONG	MỞ NGOÀI
	CỬA ĐƠN		N/A	N/A
			N/A	N/A
CÁNH LỆCH Độ rộng cửa ô kính[SW] 1034 ≤ W ≤ 1248 : SW = 304 1249 ≤ W ≤ 1438 : SW = 346	CÓ KÍNH		N/A	N/A
	CỬA HAI CÁNH		N/A	N/A

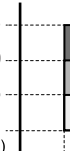
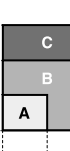
PHONG CÁCH VỚI KÍNH KẾT HỢP

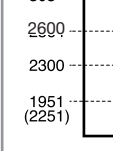
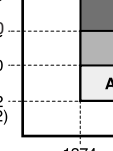
BỀ MẶT VÂN GỖ		MỞ TRONG (không thanh đáy)	MỞ TRONG	MỞ NGOÀI
	CỬA ĐƠN			
				
	VỚI Ô KÍNH			
				
	Độ rộng của ô kính[SW] 1034 (1184) ≤ W ≤ 1248 : SW = 304 1249 ≤ W ≤ 1438 : SW = 346	Có kính	Không kính	
	CỬA HAI CÁNH			

* A, B, C là các mốc thay đổi giá (A < B < C).**

Kích thước ghi trong dấu () là kích thước tối thiểu dành cho thiết kế G01.

THIẾT KẾ



G01

G02

G03

G04

MÀU SẮC



TURIN
PINE

CREA
MOCHA

CREA
RUSK

TEAK



POLISH
SILVER



SILKY
WHITE



AUTUMN
BROWN



BỀ MẶT NHÔM



CỬA ĐƠN



MỞ TRONG (không thanh đáy)

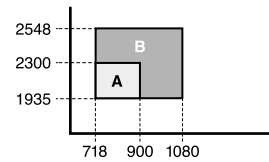

MỞ TRONG

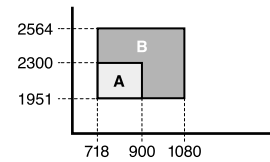

MỞ NGOÀI

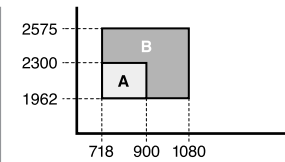

CÁNH LỆCH

Độ rộng cửa ô kính[SW]
 $1034 \leq W \leq 1248 : SW = 304$
 $1249 \leq W \leq 1438 : SW = 346$



Có kính Không kính

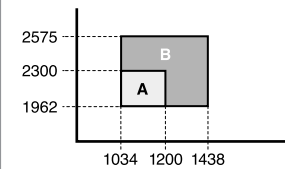
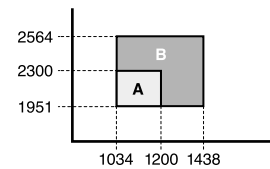
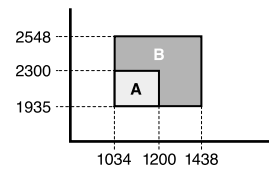



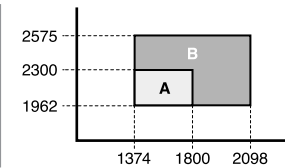
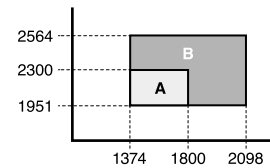
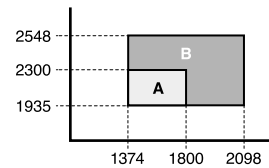





CỬA HAI CÁNH

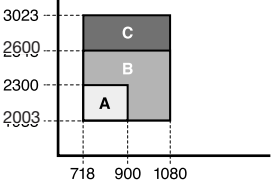
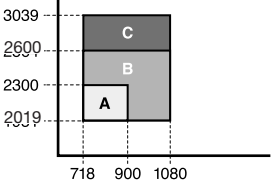
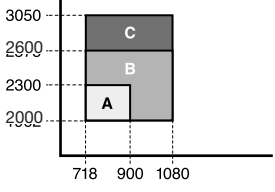

* A, B, C là các mốc thay đổi giá (A < B < C).**

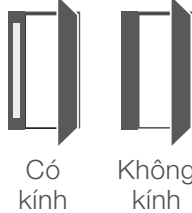
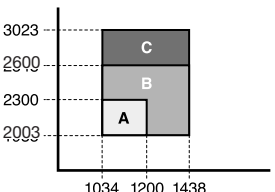
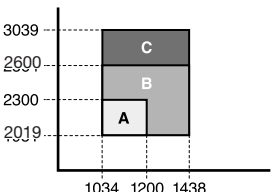
Bề mặt nhôm không khả dụng cho G01

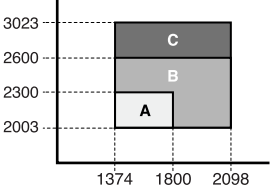
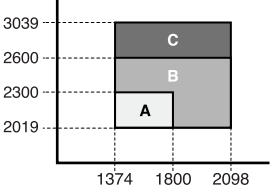
TIỆN NGHI VÀ THOẢI MÁI

BỀ MẶT VÂN GỖ		MỞ TRONG (không thanh đáy)	MỞ TRONG	MỞ NGOÀI
	CỬA ĐƠN 	 3023 2600 2300 2003 718 900 1080	 3039 2600 2300 2019 718 900 1080	 3050 2600 2300 2000 718 900 1080
		VỚI Ô KÍNH Độ rộng của ô kính[SW] $1034 \leq W \leq 1248$: SW = 304 $1249 \leq W \leq 1438$: SW = 346  Có kính Không kính	 3023 2600 2300 2003 1034 1200 1438	 3039 2600 2300 2019 1034 1200 1438
	CỬA HAI CÁNH 		 3023 2600 2300 2003 1374 1800 2098	 3039 2600 2300 2019 1374 1800 2098
				

* A, B, C là các mốc thay đổi giá (A < B < C).

THIẾT KẾ



A01

MÀU SẮC



TURIN
PINE





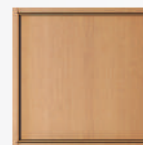



CREA
MOCHA



CREA
RUSK

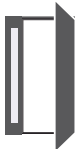

TEAK

	BỀ MẶT NHÔM	MỞ TRONG (không thanh đáy)	MỞ TRONG	MỞ NGOÀI	
	<p>CỬA ĐƠN</p> 	N/A	N/A	N/A	
		<p>CÁNH LỆCH</p> <p>Độ rộng của ô kính[SW] $1034 \leq W \leq 1248 : SW = 304$ $1249 \leq W \leq 1438 : SW = 346$</p>   <p>Có kính Không kính</p>	N/A	N/A	N/A
			N/A	N/A	N/A
		<p>CỬA HAI CÁNH</p> 	N/A	N/A	N/A

GIESTA AIRFLOW

GIẢI PHÁP HOÀN HẢO CHO SỰ THOẢI MÁI TRONG THIẾT KẾ TỐI GIẢN

Dòng sản phẩm GIESTA AIRFLOW mang đến cửa thép vân gỗ hiệu suất cao, tích hợp cửa thông gió và màn lưới chống côn trùng. Thiết kế này cho phép lưu thông không khí tự nhiên, giúp làm mát không gian sống, giảm độ ẩm và loại bỏ mùi khó chịu.

Tấm thông gió đủ rộng để đón gió hiệu quả, nhưng nhỏ đủ để đảm bảo an toàn, kết hợp cùng hệ thống khóa đa điểm giúp tăng cường an ninh.

GIESTA AIRFLOW đạt chứng nhận Tiêu chuẩn Công nghiệp Nhật Bản (JIS) và vinh dự nhận Giải thưởng Kids Design Nhật Bản nhờ thiết kế thân thiện và an toàn cho trẻ nhỏ.



THÔNG GIÓ TOÀN DIỆN,
AN TOÀN TUYỆT ĐỐI



NGĂN MUỖI VÀ CÔN TRÙNG
XÂM NHẬP NGÔI NHÀ BẠN



TẠO MÔI TRƯỜNG THÔNG GIÓ
TỰ NHIÊN THỤ ĐỘNG

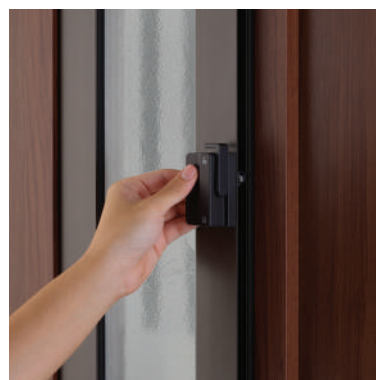

Nâng tay nắm để mở khóa

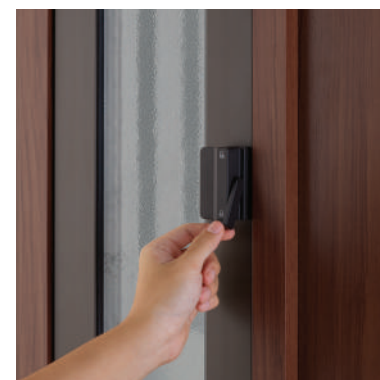

Kéo tay nắm xuống để thông gió

VẬN HÀNH ĐÓNG/MỞ ĐƠN GIẢN

Cửa sổ thông gió là loại cửa sổ xoay và có thể khóa/mở dễ dàng bằng tay nắm khóa đơn để điều khiển 2 khóa (Multi-lock). Đóng mở êm ái với bản lề hiệu suất cao.



DỄ DÀNG VỆ SINH

Làm sạch mọi góc ngách mà không cần tháo rời bất kỳ bộ phận nào bằng cách xịt nước trực tiếp vào lưới chống côn trùng từ bên ngoài phòng bằng vòi tưới cây. (Lưu ý: đảm bảo cửa sổ thông gió và cửa chính đã được đóng hoàn toàn trước khi vệ sinh.)



TÍNH NĂNG ĐỘC ĐÁO

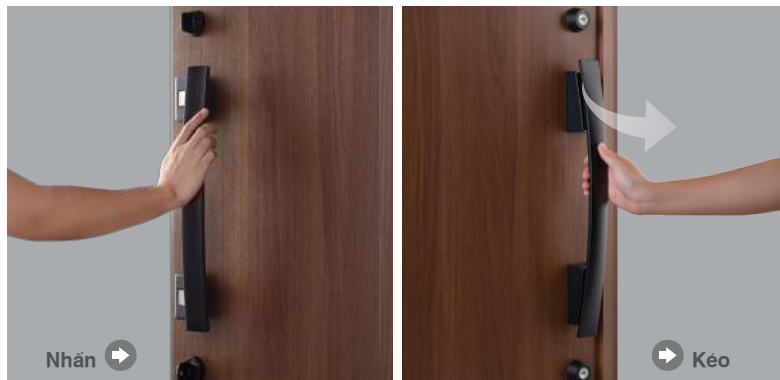

Tay nắm thanh Nhấn - Kéo dễ dàng sử dụng mang lại thuận tiện cho người sử dụng.

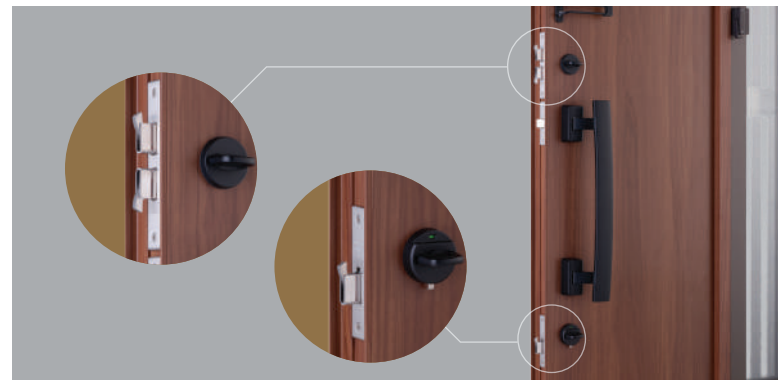

An toàn hơn với hệ thống khóa 2 lớp điều chỉnh 3 điểm chốt.



Chốt mở cửa có thể tháo ra phòng trường hợp có trộm.

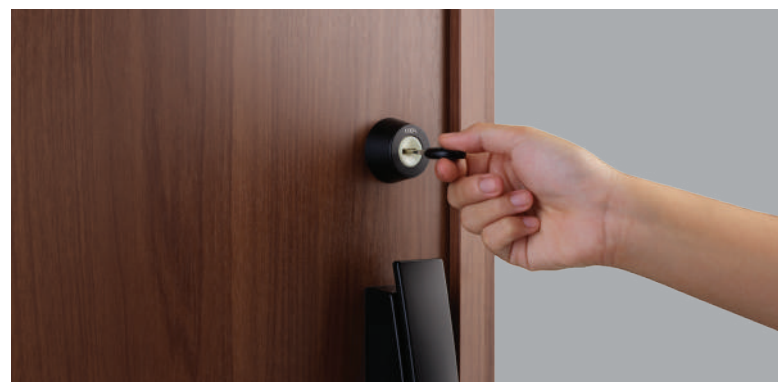

Khóa và mở khóa dễ dàng với khóa xoay chiều. Người dùng có thể khóa và mở với bất kỳ chiều khóa nào.



Khung kín với foam giúp kín nước và chống kẹt tay khi đóng cửa.

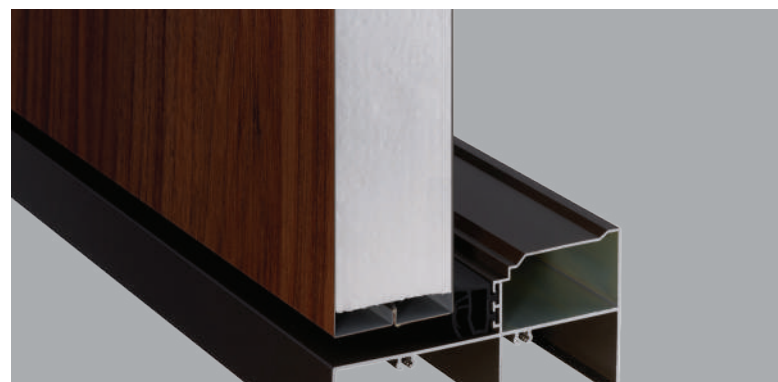













Cánh cửa bằng thép với vật liệu cách nhiệt bên trong giúp cách âm và chống lại ảnh hưởng của môi trường, mối mọt và sự truyền nhiệt.

TAY NẮM

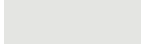



TAY NẮM LOẠI A	TAY NẮM LOẠI F	TAY NẮM LOẠI K	TAY NẮM LOẠI L
			
BÊN NGOÀI BÊN TRONG	BÊN NGOÀI BÊN TRONG	BÊN NGOÀI / BÊN TRONG	BÊN NGOÀI / BÊN TRONG
			
BLAST SILVER SILKY MATTE BLACK	BLAST SILVER SILKY MATTE BLACK	BLAST SILVER SATIN GOLD	BLAST SILVER SILKY MATTE BLACK
Chỉ áp dụng với cửa mở ra ngoài	Chỉ áp dụng với cửa mở ra ngoài	Áp dụng với cả cửa mở ra ngoài và mở vào trong	Áp dụng với cả cửa mở ra ngoài và mở vào trong

TAY NẮM ĐIỆN TỬ	TAY NẮM ĐIỆN TỬ	TAY NẮM LOẠI V
		
BÊN NGOÀI BÊN TRONG	BÊN NGOÀI BÊN TRONG	BÊN NGOÀI BÊN TRONG
		
SILVER BLACK	SILVER BLACK	SILVER BLACK
Áp dụng với cả cửa mở ra ngoài và mở vào trong	Chỉ áp dụng với cửa mở ra ngoài	Chỉ áp dụng với cửa mở vào trong

PHỤ KIỆN

CỬA MỞ NGOÀI		CỬA MỞ TRONG	
TAY CÒ	CHỐT AN TOÀN	TAY CÒ	CHỐT AN TOÀN
			
<div style="display: flex; justify-content: space-around;"> <div style="text-align: center;">  AUTUMN BROWN </div> <div style="text-align: center;">  SHINE GRAY </div> </div> <div style="text-align: center; margin-top: 10px;">  NATRAL WHITE </div>	<div style="display: flex; justify-content: space-around;"> <div style="text-align: center;">  BLAST SILVER </div> <div style="text-align: center;">  SATIN GOLD </div> </div> <div style="text-align: center; margin-top: 10px;">  SILKY MATTE BLACK </div>	<div style="display: flex; justify-content: space-around;"> <div style="text-align: center;">  AUTUMN BROWN </div> <div style="text-align: center;">  SHINE GRAY </div> </div>	<div style="text-align: center;">  SILVER </div>
NHÔM	NHÔM	NHÔM	NHÔM

Ổ KHÓA VÀ CHÌA CYLINDER LOCK

		
BÊN NGOÀI	BÊN TRONG	
CHỐT VẶN TRONG HỘP TAY NẮM CỦA Ổ KHÓA. Chìa khóa thi công: 3 chiếc Chìa khóa chủ nhà: 5 chiếc		
 BLAST SILVER	 SATIN GOLD	 SILKY MATTE BLACK
THÉP		

Mái che ô tô CARPORT SC

Mái che Carport SC sở hữu công năng và tính thẩm mỹ vượt trội. Sản phẩm đã đạt được những giải thưởng danh giá nhất về thiết kế, sáng tạo như German Design Award 2019, IF design award 2018, Good design award 2017...



MÀU SẮC



Shine Gray F

Natural Silver F

Natural Black

Shine Gray F
+ Natural BlackNatural silver F
+ Natural Black

Oak

Clie Mocha

Cherry Wood

TÍNH NĂNG



Khả năng chống tia cực tím và cách nhiệt cao, chống chọi bền bỉ với mưa bão.



Thiết kế tối giản chỉ gồm mái và hai cột đỡ

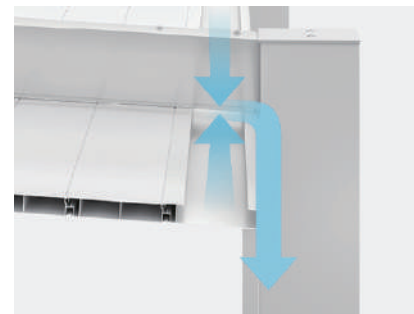

Ống thoát nước mưa được thiết kế bên trong trụ



Thiết kế không lộ phụ kiện bu lông, ốc vít



Mái che ô tô CARPORT MC

Mái che ô tô Carport MC giúp bảo vệ ô tô của bạn khỏi mưa bão, nắng nóng và tia cực tím UV. Với giá thành hợp lý, thiết kế thanh lịch và chất lượng đạt chuẩn, Carport MC là lựa chọn thông minh dành cho ngôi nhà của bạn.

MÀU SẮC



Autumn brown



Shine Gray



Natural Silver



Natural Black

TẤM POLY THƯỜNG



Clear brown



Clear blue



Clear matte



Blue matte S



Clear matte S

TẤM POLY HẤP THỤ NHIỆT

TÍNH NĂNG



Thiết kế chú trọng tới từng chi tiết



Mái Polycarbonate cứng hơn kính 200 lần, cắt tia UV 100%, hấp thụ nhiệt tới 52%



Chịu được áp lực gió 38 m/s, ống thoát nước chịu được lượng mưa 70mm/h



Hệ thống thoát nước mưa được thiết kế ở khung sau. Ống thoát chịu được lượng mưa 70mm/h.

Lựa chọn: Ống thoát nước thông minh

HÀNG RÀO FENCE AB

Với thiết kế mang đậm chất tương lai, hàng rào AB sẽ nâng tầm thẩm mỹ và giá trị tổng thể cho công trình, bên cạnh việc mang lại sự an toàn và an ninh cho gia đình bạn.

MÀU SẮC

Autumn Brown

Natural Black

Clie Mocha

Clie Dark

TÍNH NĂNG ĐỘC ĐÁO



Thiết kế thoáng khí mà vẫn đảm bảo độ phẳng, khả năng che tầm nhìn lên tới 100%



Vật liệu hoàn toàn bằng nhôm hợp kim cao cấp. Thiết kế đẹp tinh tế cả hai mặt



Bảng màu đa dạng với 5 màu gồm 2 màu vân gỗ độc đáo tạo điểm nhấn ấn tượng



Bảo vệ ngôi nhà của bạn trước giông bão với khả năng chịu áp lực gió 125 km/h

MÁI HIÊN SPEENE

Mái hiên SPEENE giúp khắc phục những nhược điểm của mái che phổ thông trên thị trường, mang lại sự thoải mái và mở rộng không gian sử dụng cho gia đình bạn.

MÀU SẮC



Màu sắc mái che POLYCARBONATE	LOẠI THƯỜNG		HẤP THU NHIỆT, CHỐNG BẮM BẮN
	Clear brown	Clear blue	Aqua clear S
Tỷ lệ truyền ánh sáng	49%	31%	80%
Tỷ lệ cắt tia nhiệt	34%	37%	36%

TÍNH NĂNG ĐỘC ĐÁO



Mái Polycarbonate
Cứng hơn kính 200 lần
Cắt tia UV 100%
Tỷ lệ cắt tia nhiệt tới 37%
Tính năng chống bám bẩn



Thoát nước mưa
Hệ thống thoát nước mưa được thiết kế ở khung trước



Dễ dàng lắp đặt
An toàn khi lắp tấm mái từ phía dưới



Linh hoạt
Có thể di chuyển được thanh dầm, cắt ngắn phần mái và điều chỉnh được khoảng cách trụ

CÔNG TRÌNH TIÊU BIỂU

THE GRANDE PHÚ MỸ HƯNG

TP. Hồ Chí Minh



THE SIGNATURE PHÚ MỸ HƯNG

TP. Hồ Chí Minh





THE SIGNATURE PHÚ MỸ HƯNG

TP. Hồ Chí Minh



CITYLAND LOWRISE

TP. Hồ Chí Minh



CHUNG CƯ CITYLAND CH2

TP. Hồ Chí Minh





ROYGENT PARKS

Hà Nội



TOÀ NHÀ VĂN PHÒNG

TP. Hồ Chí Minh



SWAN LAKE ONSEN RESIDENCE ECOPARK

Hung Yên



SKY OASIS ECOPARK

Hung Yên



HAVEN PARK ECOPARK

Hung Yên



SHOP HOUSE ECOPARK

Hung Yên



SOL FOREST ECOPARK

Hung Yên



SKY FOREST ECOPARK

Hung Yên



GOLDEN COAST

Nha Trang





TAN THUAN IP

TP. Hồ Chí Minh



FACTORY

Hà Nam



JAMONA

TP. Hồ Chí Minh



VTV TOWER

Hà Nội

FPT UNIVERSITY

Hà Nội



FPT SOFTWARE

TP. Hồ Chí Minh



FPT COMPLEX

Đà Nẵng



WISDOM SCHOOL

Hà Nội

DỰ ÁN NÂNG CẤP ĐẠI HỌC CẦN THƠ

Cần Thơ



BIỆT THỰ, NHÀ RIÊNG







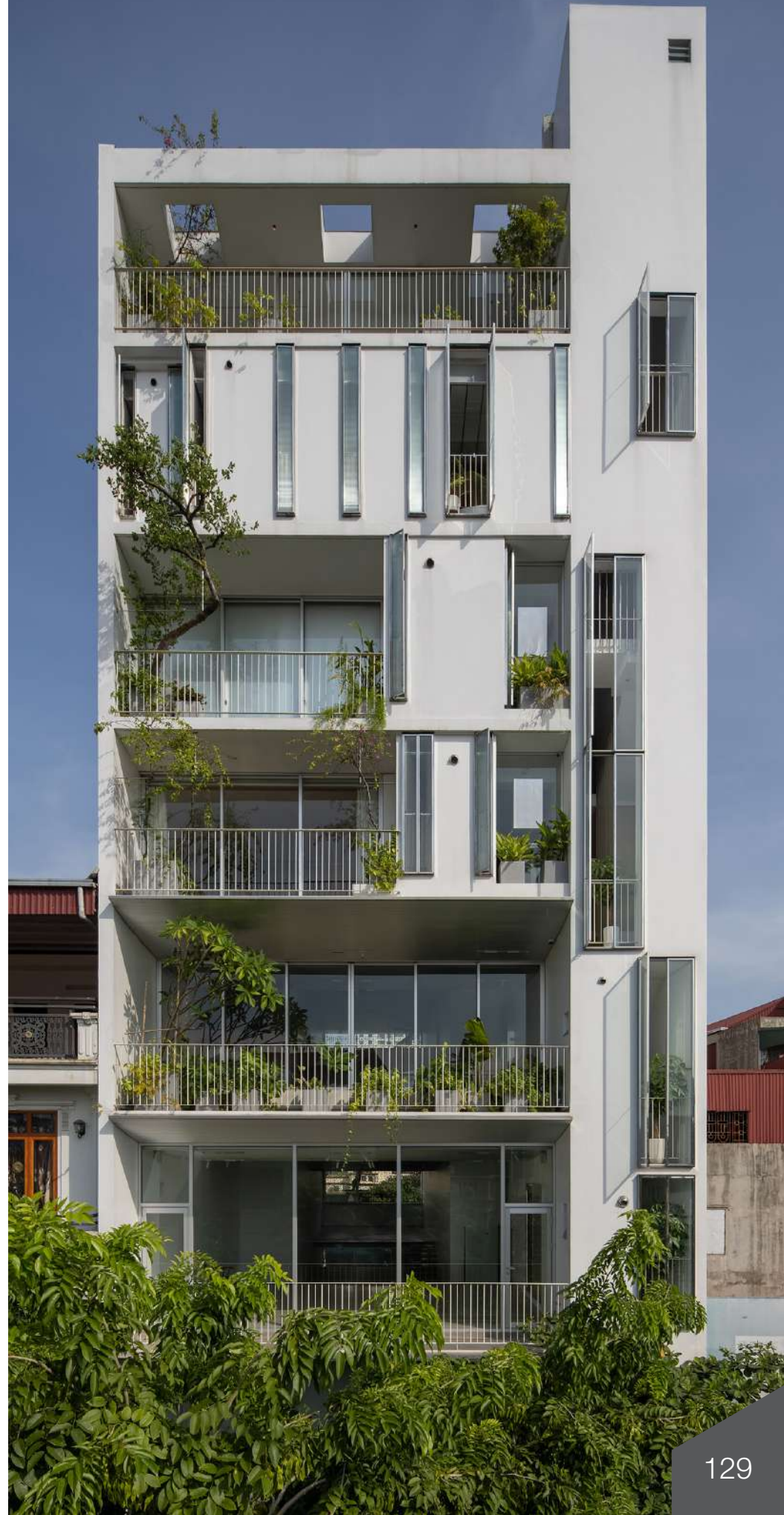



TOSTEM

SHOWROOM LIXIL

Showroom Hà Nội

Địa chỉ: Số 46 Bích Cầu, Phường Quốc Tử Giám, Quận Đống Đa, Hà Nội
Thời gian hoạt động: 8h30 - 18h00 tất cả các ngày trong tuần
Điện thoại: +84-243 237 3068

Showroom Hồ Chí Minh

Địa chỉ: 218 Bis Nam Kỳ Khởi Nghĩa, Quận 3, TP Hồ Chí Minh
Thời gian hoạt động: 8h30 - 18h00 tất cả các ngày trong tuần
Điện thoại: +84-283 636 9712

LIXIL VIETNAM CORPORATION

Xã Dương Xá, Huyện Gia Lâm, Hà Nội, Việt Nam

Văn phòng Hà Nội

Địa chỉ: Tầng 3, số 46 Bích Cầu, Phường Quốc Tử Giám, Quận Đống Đa, Hà Nội
Điện thoại: +84-243 556 6639/40

Văn phòng Hồ Chí Minh

Địa chỉ: Tầng 2, Tòa nhà INTANT 97 Nguyễn Văn Trỗi, Phường 12, Q. Phú Nhuận, TP Hồ Chí Minh
Điện thoại: +84-283 997 2013/035/064



www.tostemvietnam.com



tostemvietnam@lixil.com



091 545 9933

